

Trgovačka vaga bC

ostanite u vezi budite uspješni

Vodič za korisnike



METTLER TOLEDO

Sadržaj

1. Uvod.....	1
1.1 EU izjava o sukladnosti	1
1.2 Napomena o kalibraciji	2
1.3 Mjere opreza	3
1.4 Ugradnja	3
1.5 Funkcija za podešavanje nule na vagi.....	4
1.6 Važne informacije o termopapiru i termoetiketama	4
2. Servisiranje prodajnih vaga, kompaktnih vaga, samoposlužnih vaga i visećih vaga.....	5
2.1 Čišćenje	5
2.2 Čišćenje glave pisaača.....	5
2.3 Podešavanje širine papira.....	6
2.4 Stavljanje koluta za račune	6
2.5 Stavljanje koluta za etikete	7
2.6 Servisiranje pisaača za etikete bez podloge	9
2.7 Servisiranje viseće vage.....	11
2.8 Servisiranje prodajne vage s dvostrukim pisaačem	13
3. Tehnički podaci	14
3.1 Tehnički podaci	14
4. Zbrinjavanje.....	14
4.1 Zbrinjavanje	14
5. Mjere.....	15
5.1 Prodajna vaga bC-U2	15
5.2 Kompaktna vaga bC-C2	15
5.3 Samoposlužne vage bC-U3 i bC-U4.....	16
5.4 Terminal bC-R2	16
5.5 Viseće vage i viseći terminal bC-H2, bC-H22 i bC-HR2	17
5.6 Prodajna vaga s dvostrukim pisaačem bC-U2	17

1. Uvod

1.1 EU izjava o sukladnosti

Model/tip

bC-...

Počevši sa serijskim brojem:

B 613 270 668

Mettler-Toledo (Albstadt) GmbH

Unter dem Malesfelsen 34

D-72458 Albstadt, Njemačka

Ova izjava o sukladnosti izdaje se pod punom odgovornosti proizvođača.

Gore opisani predmet izjave u sukladnosti je sa sljedećim dokumentima:

Oznaka	EU direktiva (Službeni dnevnik, godina, izdanje, stranica)	Standard/Norma
CE	Niskonaponska direktiva 2014/35/EU (OJEU, 2014, L96, s. 357)	EN 61010-1
	Direktiva o elektromagnetskoj kompatibilnosti 2014/30/EU (OJEU, 2014, L96, s. 79)	EN 61000-6-1 EN 61000-6-3
	Direktiva RoHS 2011/65/EU (OJEU, 2011, L174, s. 88)	EN 50581:2012
CE MXX ⁽¹⁾ 1259	Neautomatske vage 2014/31/EU (OJEU, 2014, L96, p107)	EN 45501 TXXXX
CE!	Direktive o radijskoj opremi i telekomunikacijskoj terminalnoj opremi 1999/5/EG (OJEU, 1999, L91, s. 10-28)	EN 301 489-1 EN 301 489-17 EN 300 328 EN 60950-1

(1) XX = godina dodavanja oznake CE

1259 Savezni institut za mjeriteljstvo, Lindenweg 50, CH-3003 Berne-Wabern, obaviješteno tijelo br. 1259

Albstadt, travnja 2016.



Christoph Dermond

voditelj SBU

Generalni direktor

Mettler-Toledo (Albstadt) GmbH

1.2 Napomena o kalibraciji

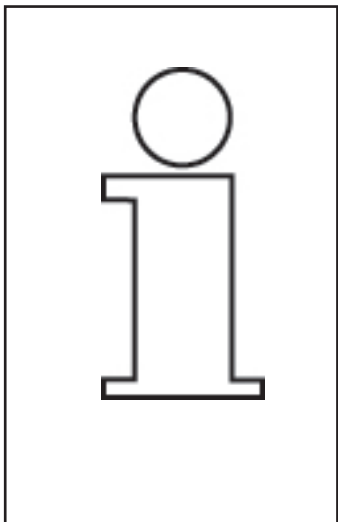

Važna napomena za ovjerene instrumente za vaganje u zemljama EU



Instrumenti za mjerenje težine s izjavom o sukladnosti (zakonski potvrđenom) na ambalaži nose znak o tome...



i metrološku oznaku na natpisnoj pločici. One se odmah mogu pustiti u rad.



Vage, za koje se izjava o sukladnosti postiže u dva koraka nemaju metrološku oznaku na natpisnoj pločici i nose identifikacijsku oznaku na naljepnici na ambalaži. Drugi korak mora izvesti ovlašteni serviser tvrtke Mettler-Toledo. Obratite se servisnoj službi tvrtke Mettler-Toledo.

Prvi korak u izjavi o sukladnosti bio je izveden u proizvodnom pogonu. Sadrži sva ispitivanja u skladu s EN 45501-8.3.3. Ako nacionalni propisi u pojedinim zemljama ograničavaju period valjanosti potvrde, tada korisnici takve vage sami su dužni pravodobno pribaviti ponovnu potvrdu.

1.3 Mjere opreza



- ⚠ Ne koristite vagu u okruženju koje sadrži eksplozivne smjese plinova, para ili praha. Svaki električni uređaj koji nije opremljen specifičnom kategorijom zaštite od zapaljenja za potencijalno eksplozivno okruženje, predstavlja veliku opasnost za sigurnost u tom području.
- ⚠ Kako biste spriječili nezgode, vagu smije otvarati samo obučeno osoblje službe za korisnike!

⚠ **UPOZORENJE!**
NEPROPISNA ZAMJENA BATERIJE MOŽE DOVESTI DO EKSPLOZIJE. ISKORIŠTENE BATERIJE ZBRINITE U SKLADU UPUTAMA ZA NJIH.

- ⚠ Koristite samo onaj kabel za napajanje koji ste dobili s vagom s ugrađenim priključkom za uzemljenje.
- ⚠ Električna utičnica mora biti lako dostupna.
- ⚠ **Ako se uređaj ne koristi u skladu s ovim vodičem za korisnike, predviđena zaštita mogla bi biti narušena.**

⚠ **OPREZ**

Uz ovaj proizvod upotrebljavajte samo originalni pribor i kableske sklopove tvrtke METTLER TOLEDO. Upotreba neodobrenog ili zamjenskog pribora i kableskih sklopova može dovesti do gubitka prava na jamstvo, neispravnog ili netočnog rada, do materijalne štete (uključujući i uređaj) i tjelesne ozljede.

⚠ **UPOZORENJE**

Koristite samo originalne METTLER TOLEDO zamjenske baterijske module i punjače koji su navedeni u važećem priručniku za korisnike. Upotreba baterijskih modula ili punjača koji nisu originalni METTLER TOLEDO, može izazvati požar ili eksploziju što može dovesti do tjelesne ozljede pa čak i smrti ili do materijalne štete. Baterije se moraju propisno zbrinuti u sukladnosti s regulativnim zahtjevima koji su utvrđeni lokalnim i drugim propisima o zaštiti okoliša.

1.4 Ugradnja

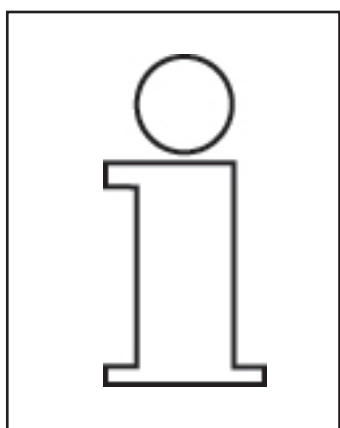

Vaša će vaga obično biti dio umreženog sustava. Vagu će ugraditi, nivelirati i pustiti u rad osoblje tvrtke METTLER TOLEDO ili osoblje jednoga od naših ovlaštenih predstavnika. Tijekom ugradnje proći ćete opsežni trening i svu dokumentaciju u vezi toga. Vagu spojite na mrežno napajanje samo uz pomoć isporučenog mrežnog kabela.

Niveliranost vage možete provjeriti s pomoću alkoholne libele koja je pričvršćena na stalak zaslona. Alkoholnu libelu provjeravajte u redovitim intervalima kako biste bili sigurni da je vaga nivelirana. Kada promijenite lokaciju vage, provjerite alkoholnu libelu i ponovno nivelirajte pedesive nožice ako je potrebno.

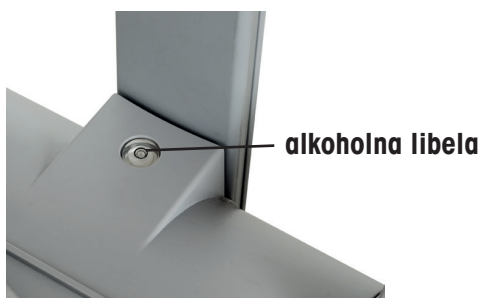

- ⚠ **Uređaj se smije koristiti samo s napajanjem iz električne utičnice s propisanim naponom i priključkom za zaštitno uzemljenje.**

1.5 Funkcija za podešavanje nule na vagi

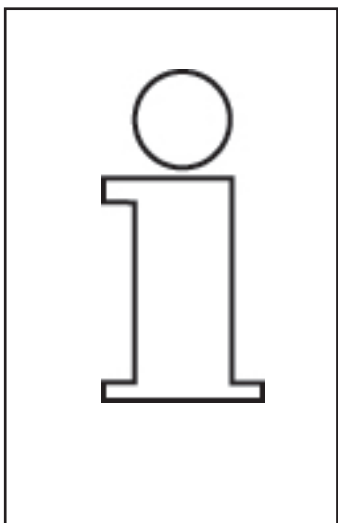

Vaga raspolaže funkcijom za automatsko podešavanje nule, tj. ona automatski kompenzira male varijacije u težini (npr. zbog ostataka masti na plitici za vaganje).

Funkcija podešavanje nule neće raditi ako je obračunata tara ambalaže.

Nakon uklanjanja prijavštine ili ostataka, dok je vaga uključena, zaslon će prikazivati

- negativnu vrijednost,
- ili segmente „_ _ _ _ _“.

Rješenje:

- Pritisnite 2x [C].

Ako se poruka o grešci opet pojavi:

- Isključite sklopku napajanja i zatim ju opet uključite.

1.6 Važne informacije o termopapiru i termoetiketama

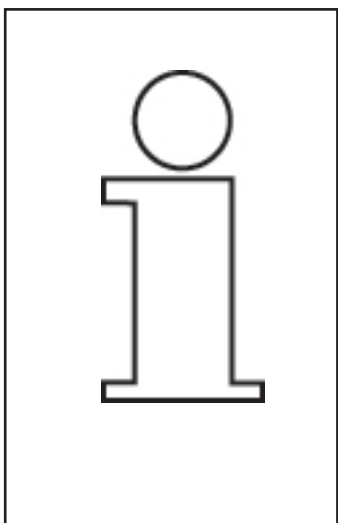

Vage iz serije bC opremljene su termalnim pisačem. U tom pisaču koristite samo termopapir, termopapir za etikete. METTLER TOLEDO ispitao je obje vrste papira u dugom periodu prije nego ih je odlučio koristiti. Korištenje teg papira u trgovačkim vagama bC odobrila je odgovarajuća služba za kontrolu mjera i utega.

Upotreba termalnog papira ili termoetiketa koje nisu gore navedene, može smanjiti kvalitetu tiska i skratiti životni vijek glave pisača. U tim slučajevima ne priznajemo jamstvo za termalni pisač

2. Servisiranje prodajnih vaga, kompaktnih vaga, samoposlužnih vaga i visećih vaga



Uvijek iskopčajte vagu iz mreže prije rada na njoj.

2.1 Čišćenje



- Isključite i iskopčajte vagu iz električne mreže.
- Očistite vagu blago navlaženom krpom (ne mokrom).
- Skinite tri prekrivača s vage i očistite ih.
- Vratite prekrivače kada se osuše.
- Vagu ukopčajte u mrežno napajanje i opet ju uključite.



Nemojte koristiti snažna otapala za čišćenje vage, koristite samo komercijalna sredstva za čišćenje.

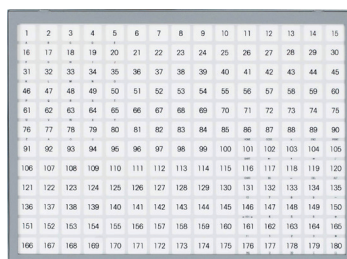

2.2 Čišćenje glave pisača

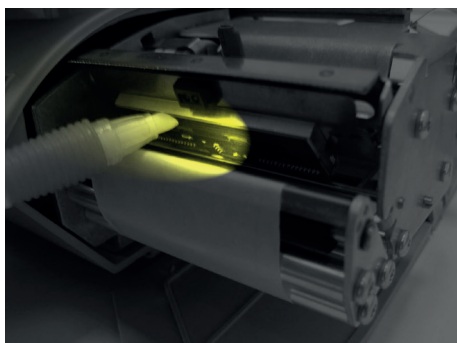

- Isključite i iskopčajte vagu iz električne mreže.
- Otvorite vrata.
- Izvucite zelenu ručicu do kraja van i izvadite pisač iz kućišta.
- Pritisnite ručicu za oslobađanje **prema dolje**.
Glava pisača izaći će van prema gore.
- Skinite poklopac s olovke za čišćenje.
- Vlažnim krajem olovke očistite prednji dio glave pisača.
- Pritisnite glavu pisača **prema dolje** tako da opet uskoči na svoje mjesto.
- Uz pomoć zelene ručice gurnite pisač natrag u njegovo kućište.
- Zatvorite vrata.
- Vratite poklopac na olovku za čišćenje.
- Vagu ukopčajte u mrežno napajanje i uključite ju.



Za čišćenje glave pisača koristite samo olovku za čišćenje koju ste dobili s vagom. Svaki pokušaj čišćenja glave pisača drugim predmetima dovest će do njezina oštećenja.

2.3 Podešavanje širine papira

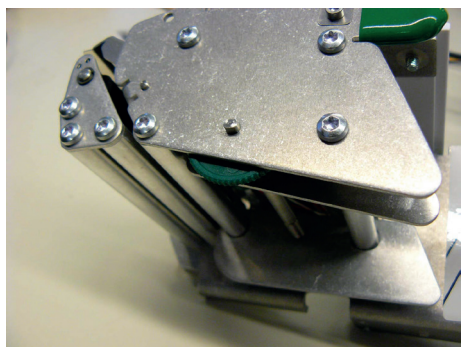

- Otvorite vrata pisača.
- Izvucite zelenu ručicu do kraja van i izvadite pisač iz kućišta.
- Stavite novi kolut za račune ili etikete.
- Uz pomoć zelene ručice, podesite vodilicu za papir prema odgovarajućoj širini papira.
- Prijedite na 2.4 ili 2.5.

2.4 Stavljanje koluta za račune

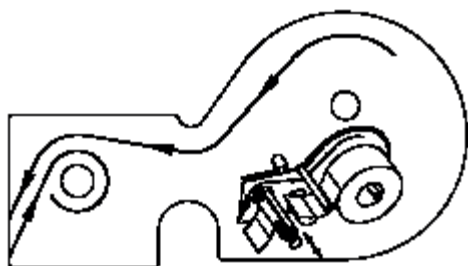

- Otvorite vrata.
- Izvucite zelenu ručicu do kraja van i izvadite pisač iz kućišta.
- Uklonite prazan tuljac iskorištenog koluta.
- Pritisnite ručicu za oslobađanje **prema dolje**. Glava pisača izaći će van prema gore.
- Stavite novi kolut za etikete u skladu s prikazom
- Početak papira nalazi se na lijevoj strani
- Vucite termalni papir prema naprijed dok se ne zategne.
- Pritisnite glavu pisača **prema dolje** tako da opet uskoči na svoje mjesto.
- Otrgnite višak papira.
- Uz pomoć zelene ručice gurnite pisač natrag u njegovo kućište.
- Zatvorite vrata.

2.5 Stavljanje koluta za etikete



- Otvorite vrata pisača.
- Izvucite zelenu ručicu do kraja van i izvadite pisač iz kućišta.



- Pritisnite ručicu za oslobađanje **prema dolje**.

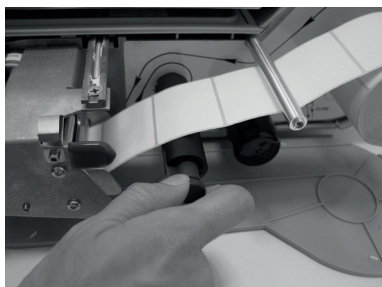

- Stavite novi kolut za etikete u skladu s prikazom.
- Povucite vreteno za namotavanje naprijed.

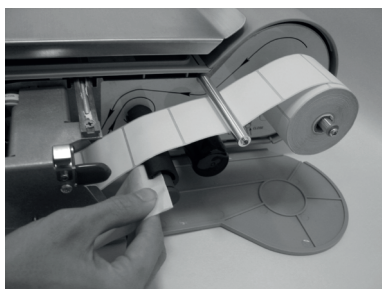

- Stavite papir podloge na vreteno za namotavanje.

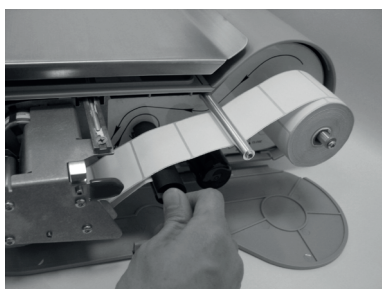

- Gurnite vreteno za namotavanje natrag unutra.

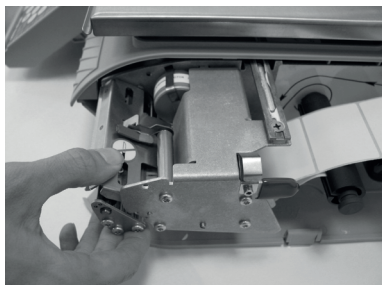

- Pritisnite glavu pisača prema dolje.



- Okrećite vreteno za namotavanje udesno dok se papir ne zategne.

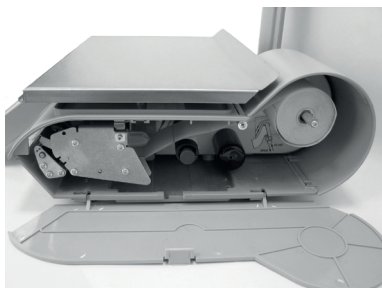

- Uvucite pisač natrag unutra.
- Zatvorite vrata.
- Pritisnite tipku za pomak papira  .



Uvijek iskopčajte vagu iz mreže prije rada na njoj.

2.6 Servisiranje pisača za etikete bez podloge

Čišćenje glave pisača

- Isključite i iskopčajte vagu iz električne mreže.
- Otvorite vrata.
- Izvucite zelenu ručicu do kraja van i izvadite pisač iz kućišta.
- Pritisnite ručicu za oslobađanje **prema dolje**.
Glava pisača izaći će van prema gore.
- Skinite poklopac s olovke za čišćenje.
- Vlažnim krajem olovke očistite prednji dio glave pisača.
- Pritisnite glavu pisača **prema dolje** tako da opet uskoči na svoje mjesto.
- Uz pomoć zelene ručice gurnite pisač natrag u njegovo kućište.
- Zatvorite vrata.
- Vratite poklopac na olovku za čišćenje.
- Vagu ukopčajte u mrežno napajanje i opet ju uključite.

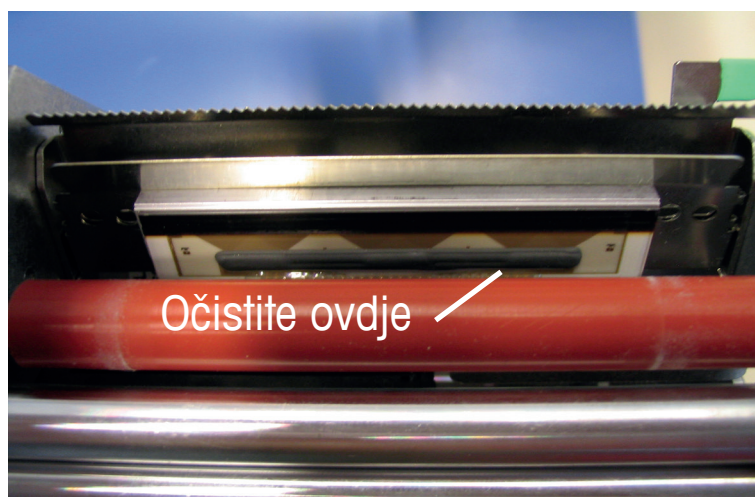

Za čišćenje glave pisača koristite samo olovku za čišćenje koju ste dobili s vagom.

Švaki pokušaj čišćenja glave pisača drugim predmetima dovest će do njezina oštećenja.

Stavljanje koluta s papirom za etikete bez podloge

- Isključite i iskopčajte vagu iz električne mreže.
- Otvorite vrata.
- Izvucite zelenu ručicu do kraja van i izvadite pisač iz kućišta.
- Uklonite prazan tuljac iskorištenog koluta.
- Pritisnite ručicu za oslobađanje **prema dolje**.
Glava pisača izaći će van prema gore.
- Stavite novi kolut s papirom za etikete kako je prikazano na donjoj skici.
- Početak papira nalazi se na lijevoj strani
- Vucite termalni papir prema naprijed dok se ne zategne.
- Pritisnite glavu pisača **prema dolje** tako da opet uskoči na svoje mjesto.
- Uz pomoć zelene ručice gurnite pisač natrag u njegovo kućište.
- Otrgnite višak papira.
- Zatvorite vrata.

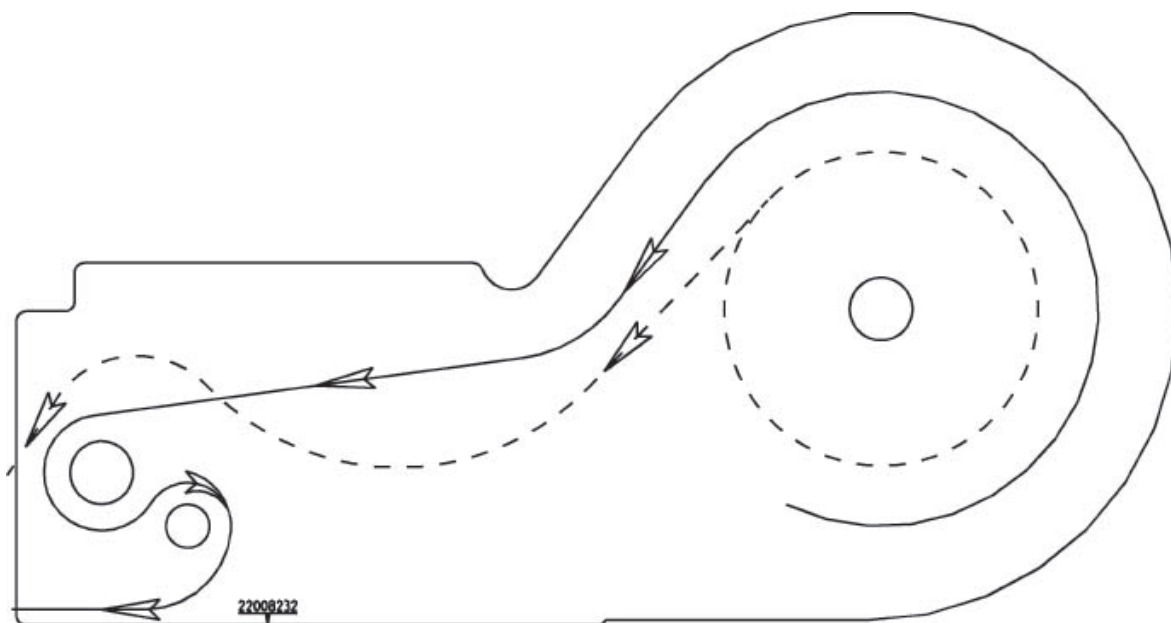



Uvijek iskopčajte vagu iz mreže prije rada na njoj

2.7 Servisiranje viseće vage

Čišćenje glave pisača

- Isključite i iskopčajte vagu iz električne mreže.
- Otvorite vrata.
- Pritisnite zelenu ručicu za oslobađanje prema dolje. Glava pisača izaći će van prema gore.
- Skinite poklopac s olovke za čišćenje.
- Vlažnim krajem olovke očistite prednji dio glave pisača.
- Pritisnite glavu pisača prema dolje tako da opet uskoči na svoje mjesto.
- Vratite poklopac na olovku za čišćenje.
- Vagu ukopčajte u mrežno napajanje i uključite ju.

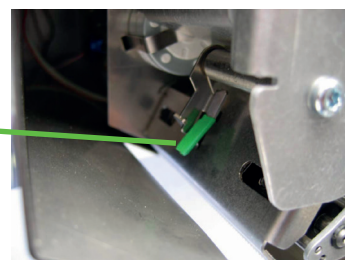

Za čišćenje glave pisača koristite samo olovku za čišćenje koju ste dobili s vagom. Svaki pokušaj čišćenja glave pisača drugim predmetima dovest će do njezina oštećenja.

Podešavanje širine papira

- Uz pomoć zelene ručice možete podesiti širinu vodilice za papir.

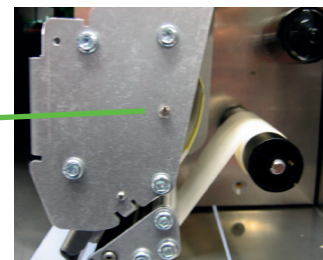

Stavljanje koluta za račune

- Uklonite prazan tuljac iskorištenog koluta.
- Pritisnite zelenu ručicu za oslobađanje prema dolje. Glava pisača izaći će van prema gore.
- Stavite novi kolut za etikete u skladu s prikazom.
- Početak papira nalazi se na lijevoj strani koluta za račune.
- Vucite termalni papir prema naprijed dok se ne zategne.
- Pritisnite glavu pisača prema dolje tako da opet uskoči na svoje mjesto.
- Otrgnite višak papira.

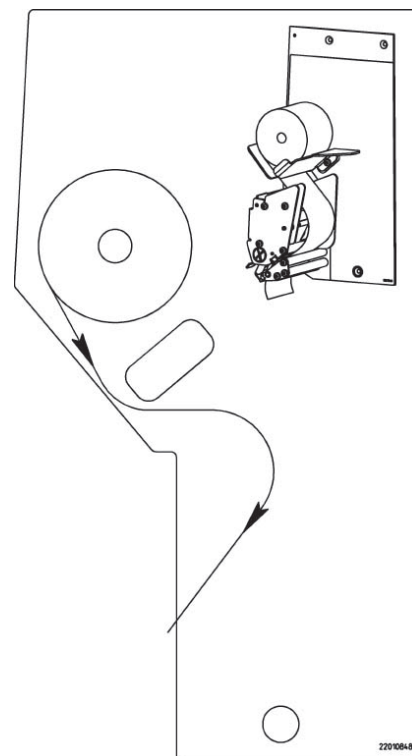

Stavljanje koluta za etikete

- Uklonite prazan tuljac iskorištenog koluta.
- Pritisnite zelenu ručicu za oslobađanje prema dolje. Glava pisača izaći će van prema gore.
- Izvucite zeleno vreteno za namotavanje i uklonite papir podloge.
- Stavite novi kolut za etikete kao što se vidi na prikazu.
- Početak papira nalazi se na lijevoj strani koluta za etikete.
- Stavite papir podloge na vreteno za namotavanje i gurnite zeleno vreteno unutra na svoje mjesto.
- Pritisnite glavu pisača prema dolje tako da opet uskoči na svoje mjesto.
- Pritisnite tipku za pomak papira .

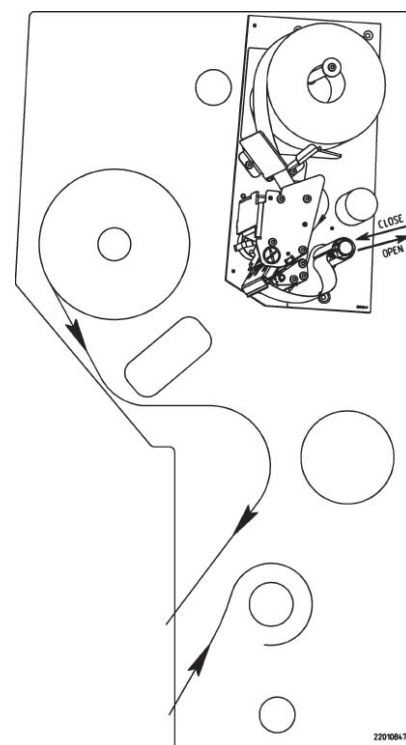



Uvijek iskopčajte vagu iz mreže prije rada na njoj.

2.8 Servisiranje prodajne vage s dvostrukim pisačem

Čišćenje glave pisača

- Isključite i iskopčajte vagu iz električne mreže.
- Otvorite vrata.
- Pritisnite zelenu ručicu za oslobađanje prema natrag.
Glava pisača izaći će van prema naprijed.
- Skinite poklopac s olovke za čišćenje.
- Vlažnim krajem olovke očistite prednji dio glave pisača.
- Pritisnite glavu pisača prema natrag tako da opet uskoči na svoje mjesto.
- Vratite poklopac na olovku za čišćenje.
- Vagu ukopčajte u mrežno napajanje i uključite ju.

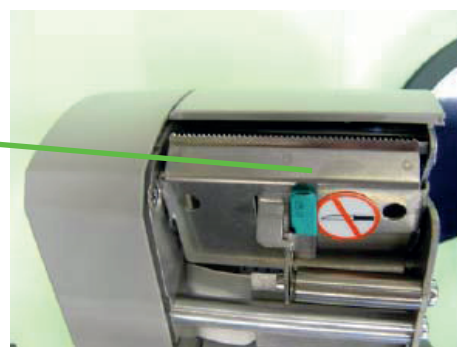

Za čišćenje glave pisača koristite samo olovku za čišćenje koju ste dobili s vagom. Svaki pokušaj čišćenja glave pisača drugim predmetima dovest će do njezina oštećenja.

Stavljanje koluta za račune

- Uklonite prazan tuljac iskorištenog koluta.
- Pritisnite zelenu ručicu za oslobađanje prema natrag.
Glava pisača izaći će van prema naprijed.
- Stavite novi kolut za etikete u skladu s prikazom.
- Početak papira nalazi se na lijevoj strani koluta za račune.
- Vucite termalni papir prema naprijed dok se ne zategne.
- Pritisnite glavu pisača prema natrag tako da opet uskoči na svoje mjesto.
- Otrgnite višak papira.

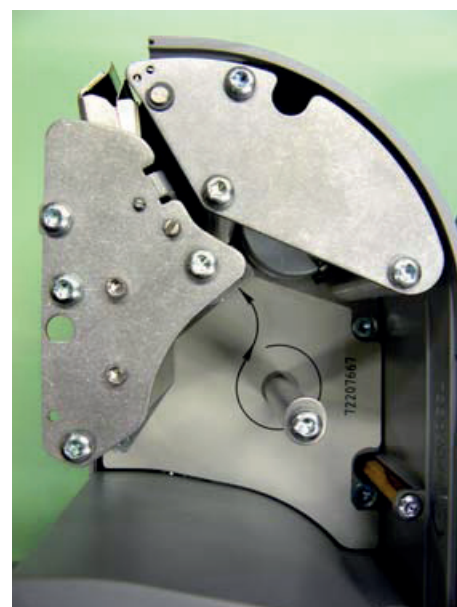

3. Tehnički podaci

3.1 Tehnički podaci

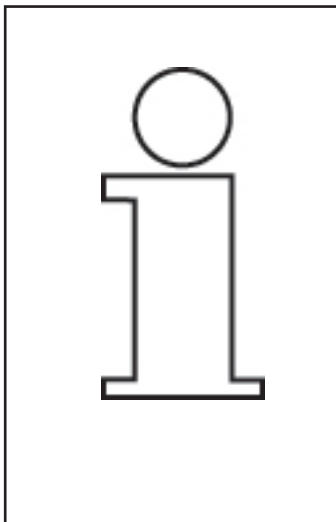

- Nazivni napon
100 VAC (-10%) ... 240 VAC (+10%); 50/60 Hz; 0,5 A.
- Osigurač T6,3 A / 250 V unutarnji
- Raspon temperature -10 °... +40 °C.
- Maksimalna relativna vlažnost od 80% za temperature do 31 °C, smanjuje se linearno do 50% relativne vlažnosti zraka pri 40 °C, bez kondenzacije.
- Stupanj onečišćenja: 2.
- Kategorija II zaštite od prenapona.
- Radna nadmorska visina do 2000 m
- Težina 10 kg.

4. Zbrinjavanje

4.1 Zbrinjavanje



U skladu sa zahtjevima europske direktive 2002/96/EZ o otpadnoj električnoj i elektroničkoj opremi (WEEE), ova se vaga ne smije zbrinjavati zajedno s kućanskim otpadom. To se također odnosi na zemlje izvan EU u kojima su nacionalni propisi stupili na snagu. Proizvod zbrinite u skladu s lokalnim propisima o zasebnom prikupljanju i odlaganju električne i elektroničke opreme. Ako imate bilo kakvih pitanja u vezi sa zbrinjavanjem vage, obratite se odgovarajućim tijelima vlasti ili predstavniku kod kojega ste nabavili vagu. Ako se vaga predaje trećoj strani (npr. na daljinu privatnu ili komercijalnu upotrebu), ove upute o zbrinjavanju moraju se priložiti uz vagu. Hvala na vašem doprinosu u zaštiti ljudskog okoliša.

5. Mjere

5.1 Prodajna vaga bC-U2

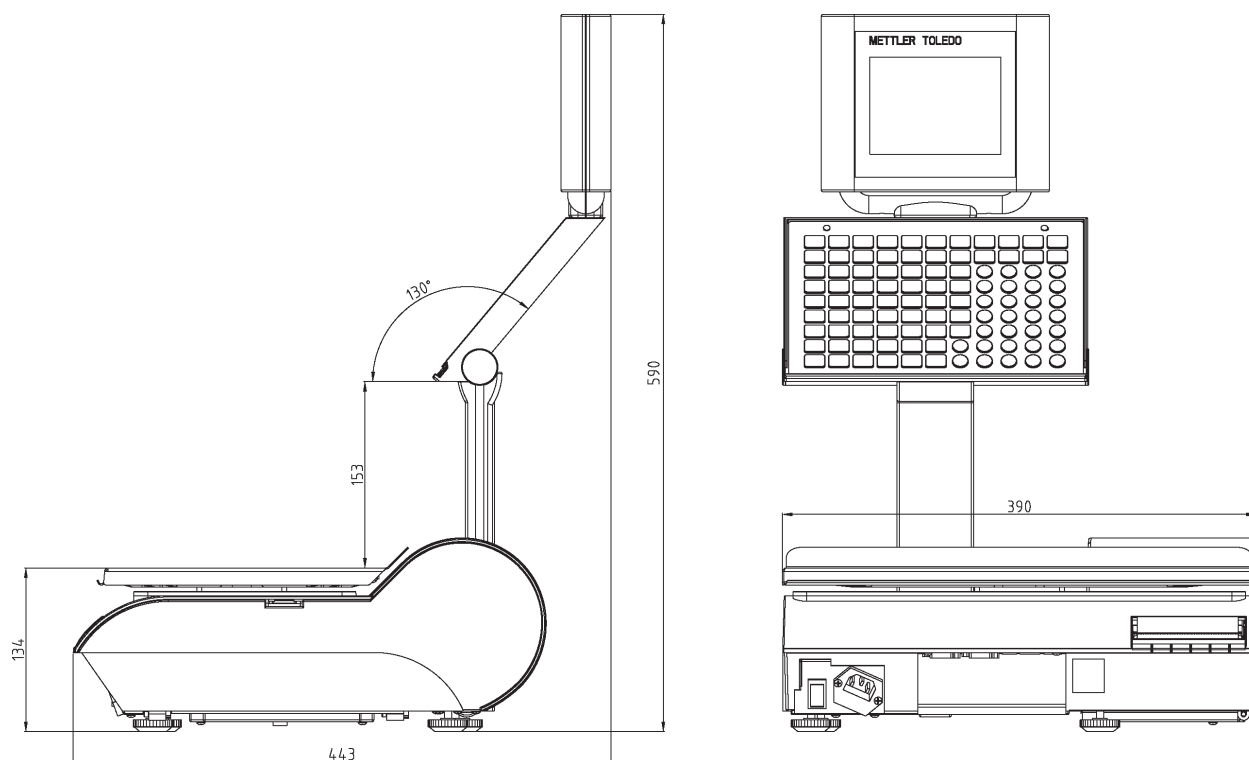

5.2 Kompaktna vaga bC-C2

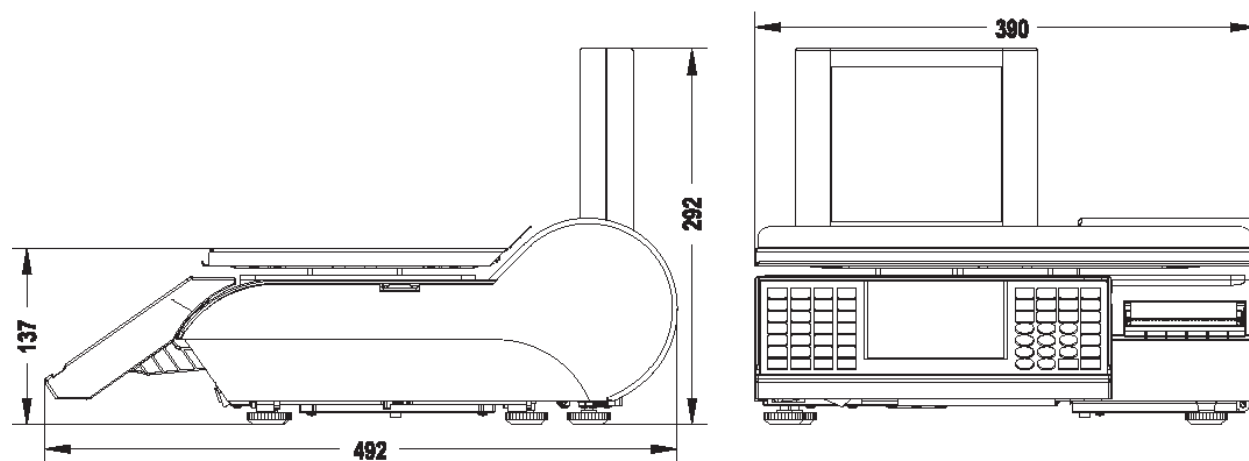

5.3 Samoposlužne vage bC-U3 i bC-U4

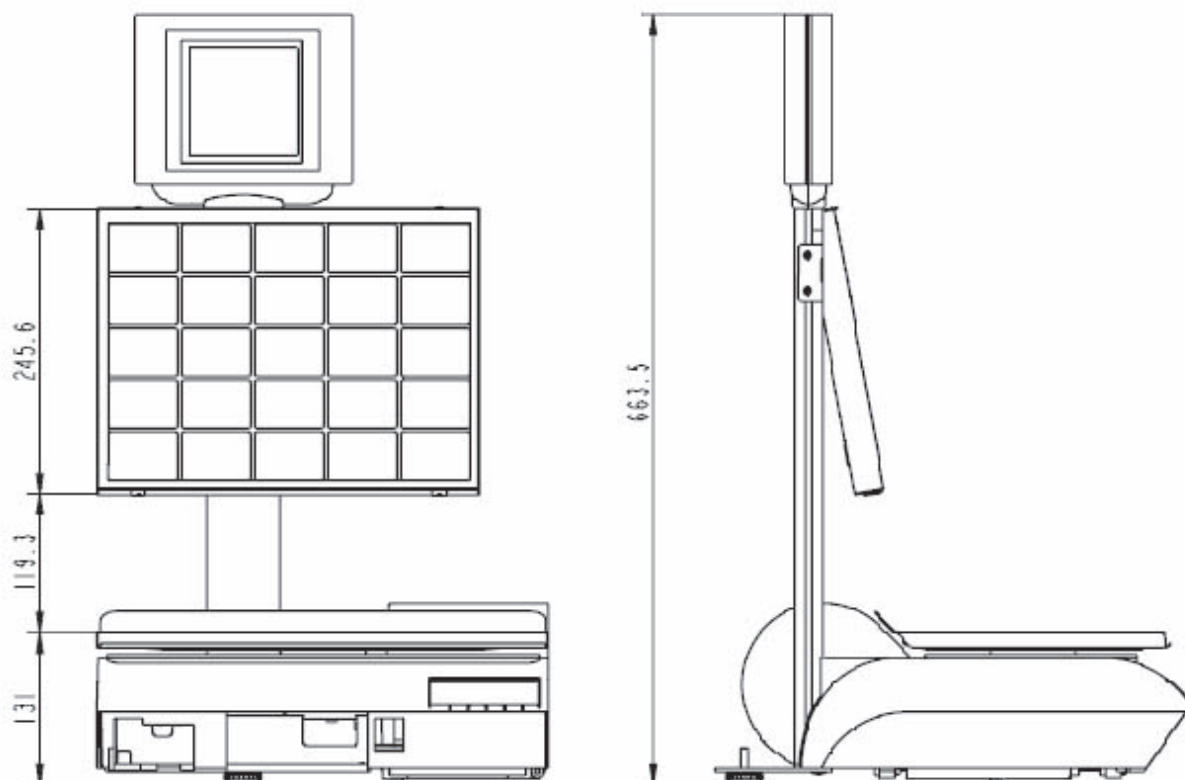

5.4 Terminal bC-R2

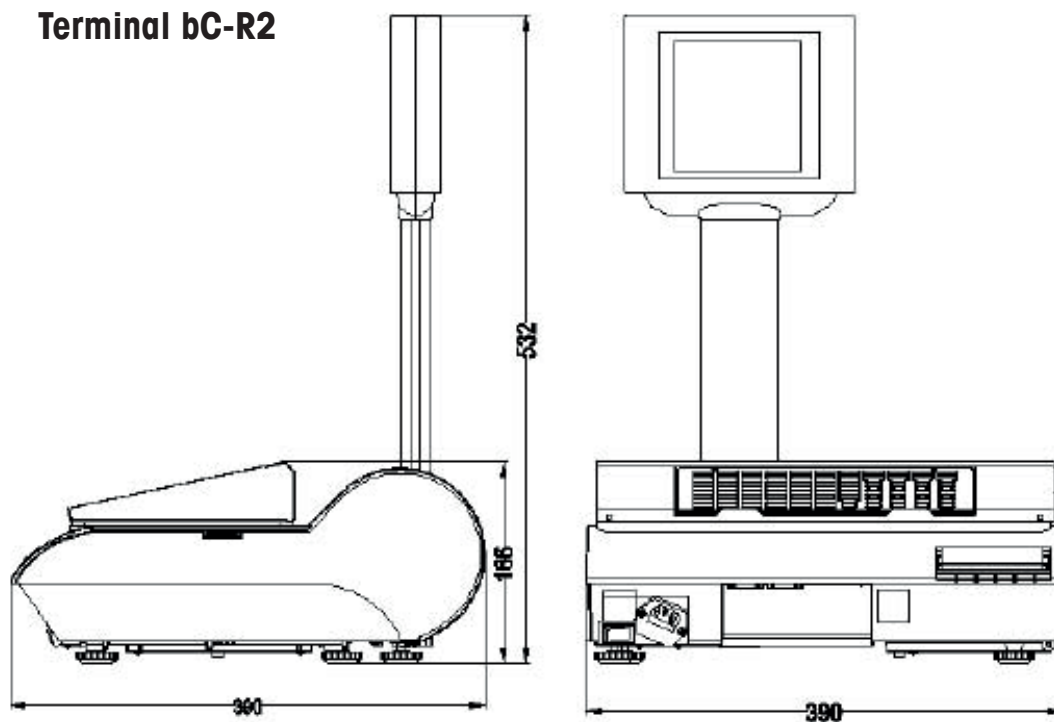

5.5 Viseće vage i viseći terminal bC-H2, bC-H22 i bC-HR2

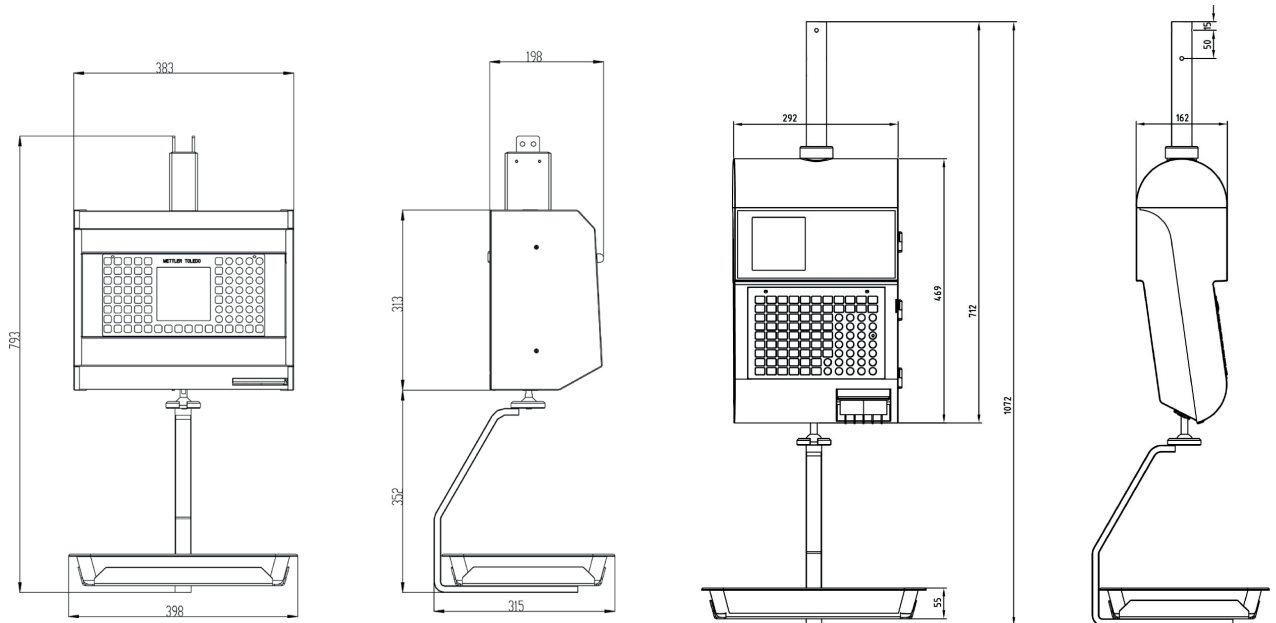

5.6 Prodajna vaga s dvostrukim pisačem bC-U2

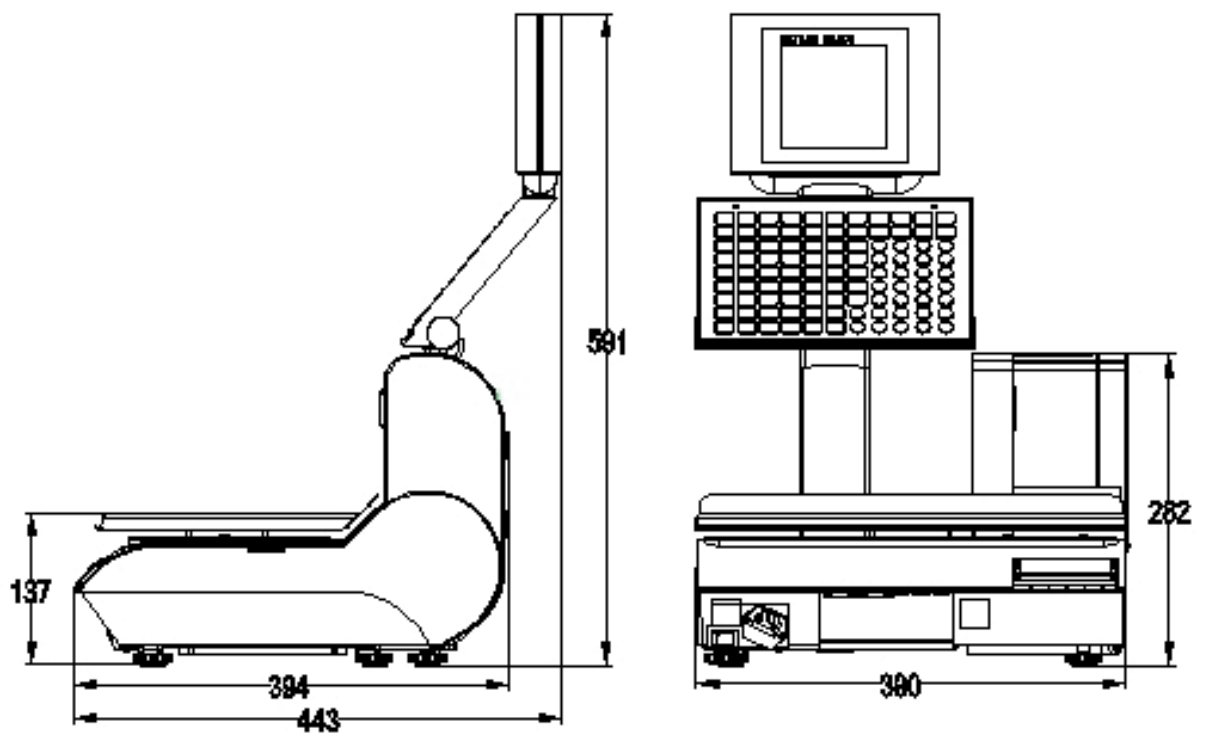

Osigurajte bolju budućnost vašem proizvodu tvrtke METTLER TOLEDO: METTLER TOLEDO u mogućnosti je ponuditi za proizvode METTLER TOLEDO više godina rada bez problema i visoku točnost mjerenja uz zadržavanje njegove vrijednosti.

Više pojedinosti o ovoj privlačnoj ponudi servisiranja zatražite od predstavnika tvrtke METTLER TOLEDO.

Mettler Toledo zadržava pravo na tehničke izmjene i izmjene na dobavljenim dijelovima.

Tiskano na papiru koji je proizveden 100% bez sadržaja klora radi očuvanja ljudskog okoliša.

Internet <http://www.mt.com>

- A** **Mettler-Toledo Gesellschaft mbH.**, Südrandstr. 17, 1230 Wien,
Tel. (01) 604 19 80, Telefax (01) 604 28 80, Telex 111302
- B** **N.V. Mettler-Toledo S. A.**, Leuvensesteenweg 384, 1932 Zaventem,
Tel. (02) 334 02 11, Fax (02) 334 03 34
- CH** **Mettler-Toledo (Schweiz) AG**, Im Langacher, 8606 Greifensee,
Tel. (044) 944 45 45, Telefax (044) 944 45 10
- CZ** **Mettler-Toledo, s.r.o.**, Tebohostická 2283/2, 100 00 Praha 10,
Tel. (420) 226 808 150
- D** **Mettler-Toledo GmbH**, Postfach 110840, 35353 Giessen,
Tel. (0641) 507-333, Telefax (0641) 507-349, Telex 482912
- E** **Mettler-Toledo S.A.E.**, Avda. San Pablo 28, 28820 Coslada (Madrid),
Tel. (01) 669 62 22, Fax (01) 669 33 47
- F** **Mettler-Toledo S.A.**, 18/20 Avenue de la Pépinière, 78222 Viroflay Cedex,
Tél. (01) 30 97 17 17, Fax (01) 30 97 16 16
- HR** **Mettler Toledo Hrvatska**, Mettler Toledo d.o.o. Mandlova 3, HR-10000 Zagreb,
Tel. (385) 1 29 58 130
- I** **Mettler-Toledo S.p.A.**, Via Vialba 42, 20026 Novate Milanese,
Tel. (02) 33 3321, Telefax (02) 35 62 973
- NL** **Mettler-Toledo B.V.**, Postbus 6006, 4000 HA Tiel,
Tel. (03440) 63 83 63, Telefax (03440) 63 83 90
- SK** **Mettler-Toledo s.r.o.**, Mettler-Toledo s.r.o., Hattalova 12/A, 831 03 Bratislava,
Tel. (421) 2 4444 1220
- UK** **Mettler-Toledo Ltd.**, 64 Boston Road, Beaumont Leys, Leicester, LE4 1AW,
Tel. (0116) 235 7070, Fax (0116) 236 6399