

Misura 240 pallet all'ora



Misura più rapida

Il tempo di misura rapido del TLD870 consente di misurare più pallet in modo più efficiente. Recupero degli introiti su un massimo di 240 pallet all'ora senza ostacolare le operazioni o non rispettare i limiti orari.



Misure facili di qualsiasi pallet

Alcuni tipi di superfici, come la plastica nera e altri imballaggi riflettenti, possono causare problemi ai dimensionatori. Il modello TLD870 fornisce una lettura accurata del 99% dei tipi di superficie per un recupero degli introiti facile ed efficiente su qualsiasi pallet.

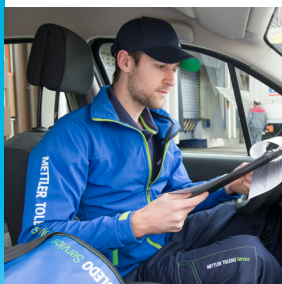

Operatività elevata, manutenzione dai costi contenuti

L'assenza di parti mobili esterne e la presenza di un potente computer integrato creano un sistema solido ed efficiente. Non è necessario sostituire regolarmente le parti soggette a usura, mantenendo bassi i costi di gestione e riducendo al minimo il rischio di guasti.

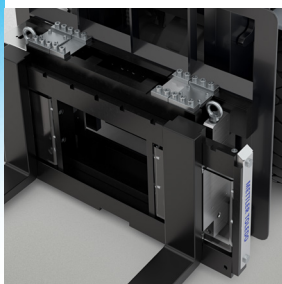

Basta aggiungere la pesata

Trasformate il vostro sistema in una soluzione completa per il dimensionamento, la pesatura e la scansione. Su richiesta, il modello TLD870 può essere fornito con una bilancia per carrelli elevatori o da pavimento e una tecnologia di lettura dei codici a barre.



Veloce, efficiente e senza problemi

Dimensionamento automatico dei pallet

Le aziende di trasporto devono misurare rapidamente i pallet per il recupero degli introiti, il calcolo dei costi, la fatturazione e la pianificazione del carico. Il TLD870 accelera il processo di misurazione e garantisce operazioni senza intoppi.

La nostra nuova soluzione di dimensionamento dei pallet offre velocità di misurazione più elevate, una migliore risoluzione e un costo di gestione ridotto. Può essere fornito solo per il dimensionamento o integrato con bilance per carrelli elevatori o da pavimento, al fine di creare una soluzione completa di dimensionamento, pesatura e scansione.

TLD870

Dimensionamento statico dei pallet

Caratteristiche e vantaggi

- La più ampia gamma di superfici di misura per la massima velocità di lettura
- Potente processore integrato - nessun controller esterno
- Trasferimento sicuro dei dati e memoria alibi antimanomissione
- Diagnostica a distanza InTouch per semplici servizi di upgrade e assistenza
- Interfaccia utente grafica per un rapido accesso a statistiche e report
- Design flessibile del sistema per una facile integrazione
- Robusto e protetto dalla polvere per l'uso in ambienti industriali difficili
- Semplicità e rapidità di installazione e sostituzione
- Facile integrazione con le bilance per carrelli elevatori e da pavimento
- ImageCapture per acquisire e salvare una foto di ciascun pallet

Approvazioni universali

Le certificazioni di pesi e misure garantiscono che le misurazioni utilizzate per la fatturazione siano accurate, ripetibili e omologate per il commercio.

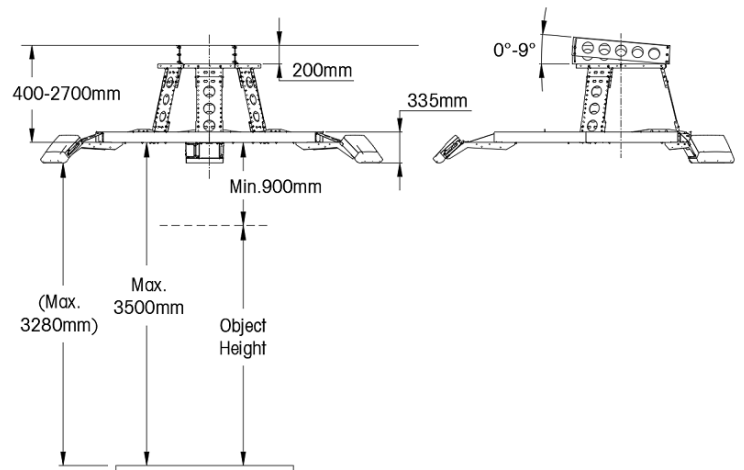

Omologazioni per il commercio

Specifiche	NTEP	Misurazione Canada	MID
Dimensioni minime (Lung x Larg x Alt)	12" x 8" x 3"	12" x 12" x 12"	200 x 200 x 100 mm
Dimensioni massime (Lung x Larg x Alt)	98" x 98" x 102"	98" x 98" x 104"	2500 x 2500 x 2600 mm
Accuratezza	Oggetti fino a 72" x 72" x 72", $\pm 0,25"$	$\pm 1" \times 1" \times 1"$	$\pm 10 \times 10 \times 10$ mm
	Oggetti oltre 72" x 72" x 72", $\pm 0,5"$		
Produttività	Circa 240 pallet all'ora		
Forma oggetti	Tutte le forme solide		
Superficie dell'oggetto	Con la maggior parte delle superfici, talvolta si registrano variazioni se una superficie è traslucida o molto lucida		
Orientamento	Superficie più stabile in basso all'interno del campo visivo indicato		
Panoramica	Superficie piatta, continua		
Spaziatura	Gli oggetti vengono posizionati nel dimensionatore uno alla volta		

Involucro/Ambiente

Materiale dello chassis	Alluminio
Temperatura di esercizio	da -10 a +50 °C, condizione iniziale 0 °C
Umidità	da 10 a 90%, senza condensa
Livello	-2.000 m/ambienti interni a livello del mare
Angolo di apertura	82°
Alimentazione	24 V CC $\pm 15\%$
Consumo elettrico	40 W
Fusibile	ATO/FKS 3A
Dimensioni prodotto (Lung x Larg x Alt)	12 x 41 x 36 cm
Peso	10 kg

Conformità alle normative/certificazioni

Sorgente di luce	Diode laser, rosso, lunghezza d'onda 660 nm
Laser	Classe II (2)
OIML	Conforme a R129

Interfacce dati

Connettività	Monitor (tipo HDMI) DVI-I, 6 x USB, 2 x Ethernet, ingresso Tacho, uscita Tacho, I/O binario
--------------	---

www.mt.com/TLD870

Per maggiori informazioni

Gruppo METTLER TOLEDO

Logistica e trasporto
Contatto locale: www.mt.com/transport

Documento soggetto a modifiche tecniche
©07/2022 METTLER TOLEDO. Tutti i diritti riservati
30526926