

Track & Trace

Design compatto

Semplicità di gestione

Lotti di piccole dimensioni

T2611

Soluzioni di serializzazione

METTLER TOLEDO

T2611

Serializzazione entry level

La serializzazione di cicli limitati con cartoni di piccole-grandi dimensioni richiede comunque un sistema end-to-end che comprende quanto segue:

- Unità di marcatura
- Strumento di verifica dei codici
- Gestione dei prodotti per stampe ad alta precisione
- HMI per la configurazione e la visualizzazione del software
- Pacchetto software all'avanguardia.

Progettata per produttori o aziende di confezionamento con lotti di piccole dimensioni, la T2611 di METTLER TOLEDO PCE fornisce tutti i componenti necessari in un sistema compatto.

L'unità di stampa a getto d'inchiostro e la videocamera intelligente opzionali sono regolabili lungo l'asse delle y. Pertanto, la T2611 è adatta per vari formati di cartone. L'unità HMI può essere ruotata di 90 gradi per consentire una gestione flessibile.

La piastra mobile con encoder integrato consente di stampare in modo stabile a velocità variabile. I codici stampati e il testo leggibile dall'occhio umano vengono facilmente verificati dalla videocamera intelligente. Il sistema è inoltre portatile per garantire la massima flessibilità produttiva. La T2611 supporta tutti gli scenari di serializzazione con la suite software PLM o PLM direct di METTLER TOLEDO PCE.

- 1 Piastra mobile leggera**
 - Solida struttura in fibra di carbonio
 - Encoder con sensore trigger integrato
 - Supporto del prodotto con guida regolabile
- 2 Unità di stampa a getto d'inchiostro**
 - Ispezione di stampe integrata
 - Interfaccia Ethernet
- 3 Smart Camera**
 - Verifica del codice e del testo leggibile dall'occhio umano
- 4 Vision Configuration Unit da 10"**
 - Interfaccia uomo-macchina intuitiva
 - Gestione degli utenti e struttura di accesso centralizzate
 - IPC integrato per la gestione del software
- 5 Scanner Bluetooth manuale**
 - Lettura e verifica di codici
 - Stazione di ricarica con cavo USB da 3 m
- 6** Tabella riportata solo a scopo esemplificativo (non incluso nel sistema T2611)
- 7 Quadro di comando**
 - Compatto e mobile con maniglia per il trasporto
 - Connettore Harting per semplificare la disconnessione e il trasporto

■ Integrazione facile e veloce

In quanto sistema autonomo con requisiti di spazio ridotti, l'T2611 (oltre al software PLM o PLM direct) può essere integrato agevolmente nella linea di produzione. Grazie alla configurazione flessibile, il sistema può essere facilmente adattato ai diversi formati di cartone.

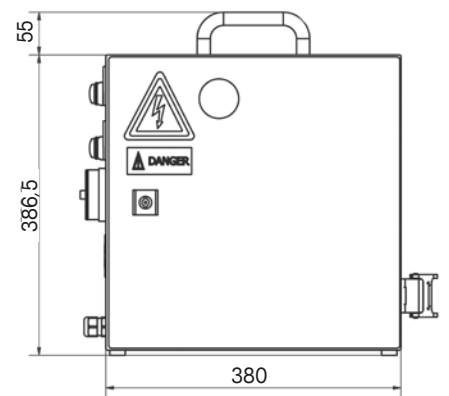
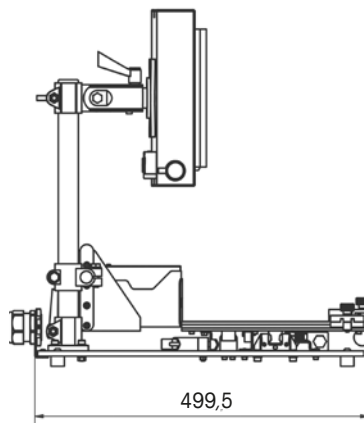
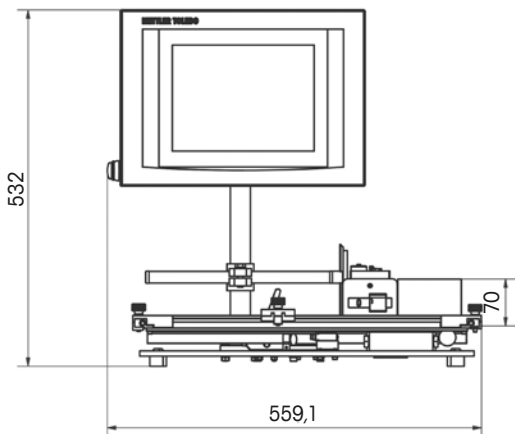
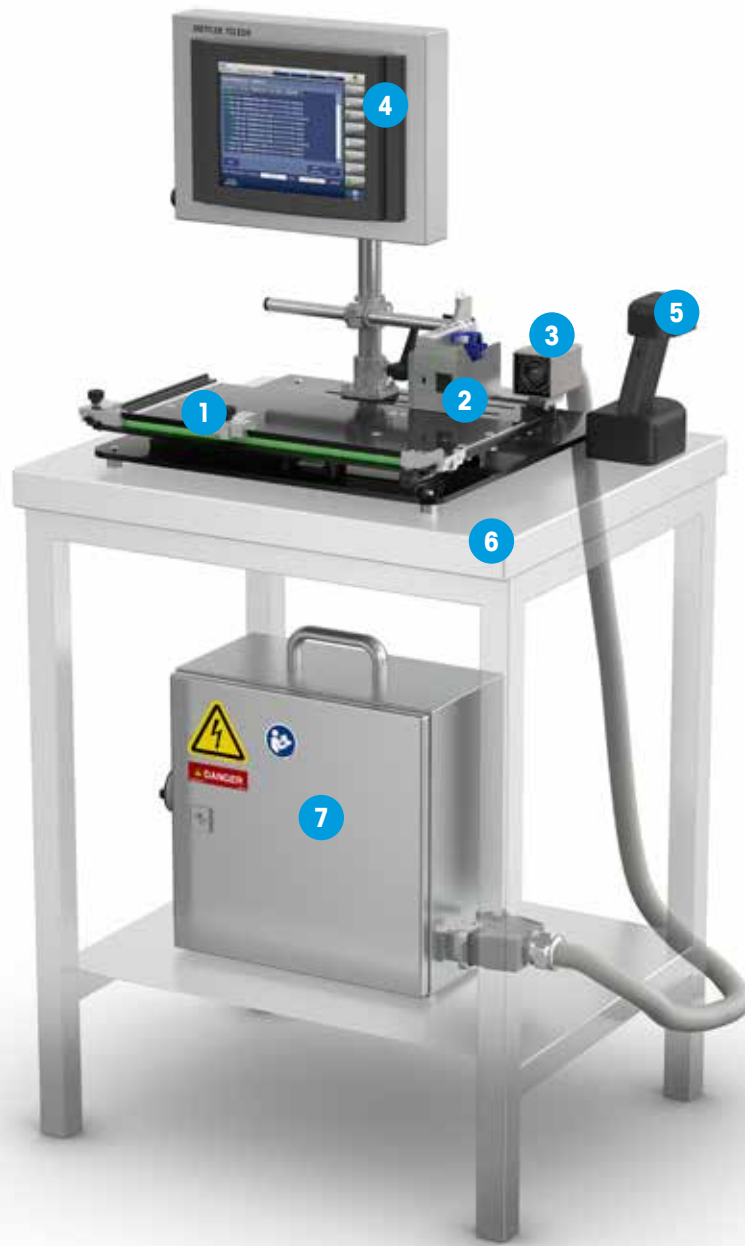

T2611

Marcatura e verifica desktop

Hardware

- Stampante a getto d'inchiostro con singola testina di stampa per la marcatura di cartoni serializzati
- Smart Camera per la verifica del codice e del testo leggibile dall'occhio umano
- Scanner manuale per la messa fuori servizio dei numeri di serie
- Quadro elettrico compatto con maniglia per il trasporto e connettore Harting
- Vision Configuration Unit (VCU) da 10" con HMI e IPC per la configurazione del software e la visualizzazione della verifica del codice

Software

- PCE Line Manager (PLM) o PCE Line Manager direct (PLM direct) per la gestione dei dati

L'T2611 serializza i cartoni con i seguenti formati:

La = Da 60 a 190 mm

A = Da 40 a 220 mm

L = Da 50 a 360 mm

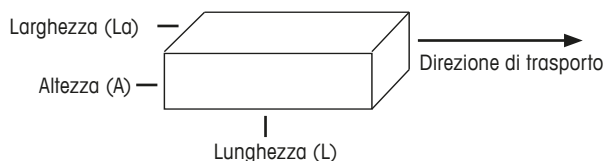

Dati tecnici

T2611 (A x P x L) in mm	532 x 453 x 521
Quadro di comando (A x P x L) in mm	442 x 210 x 380
Collegamento	230/115 V CA, 50/60 Hz, monofase, ≥ 500 VA
Campo visivo (A x P) in mm*	70 x 95
Superficie altezza di stampa	12 mm, altezza minima carattere 2 mm
Direzione di lavoro	Da sinistra a destra

* Tutte le informazioni relative al codice Datamatrix e tutto il testo leggibile dall'occhio umano devono essere inseriti nel campo visivo.

www.mt.com/pce

Per maggiori informazioni



METTLER TOLEDO Group

Vision Inspection

Contatto locale www.mt.com/contacts

Soggetto a modifiche tecniche

©01/2018 METTLER TOLEDO. Tutti i diritti riservati.

IT