

Dansk

Brugervejledning **Analytiske vægte** XSE-modeller

Italiano

Manuale per l'utente **Bilance analitiche** Modelli XSE

Nederlands

Handleiding **Analytische balansen** XSE-modellen

Polski

Podręcznik użytkownika **Wagi analityczne** Modele XSE

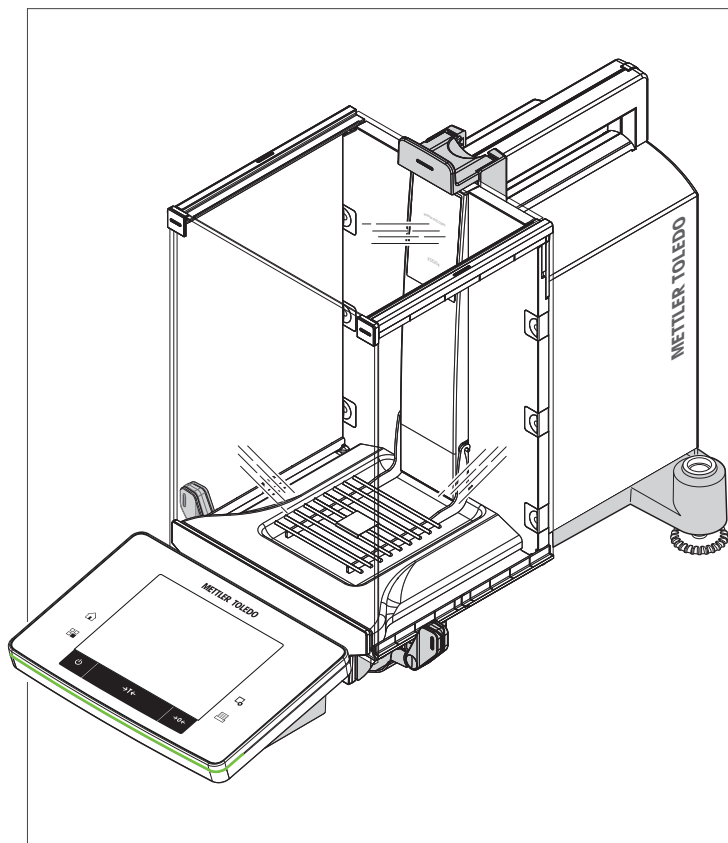

METTLER TOLEDO

Vægtoversigt

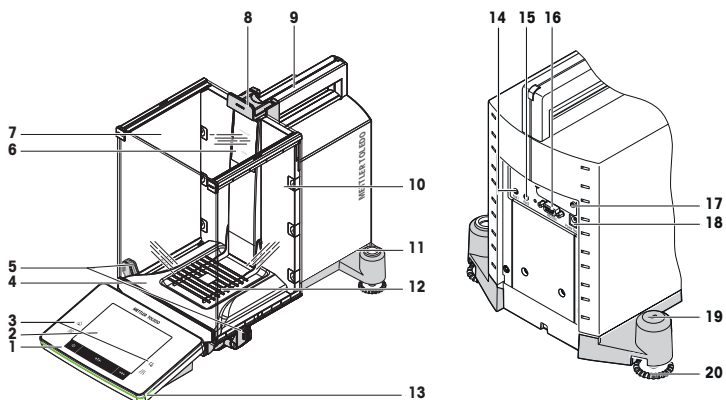

Figurtal

1	Terminal	2	Display ("Berøringsfølsom skærm")
3	Funktionstaster	4	Drypbakke
5	Håndtag til betjening af trækafskærmningens sidedøre	6	Typeangivelse
7	Trækafskærmning af glas	8	Håndtag til betjening af den øverste trækafskærmningsdør
9	Styr til øverste trækafskærmningsdør og håndtag til transport	10	Aftagelige clips til indføring af kabler eller slanger
11	Vater-indikator/nivelleringsensor	12	SmartGrid-vejepåse
13	StatusLight	14	Aux 1 (forbindelse til "ErgoSens", hånd- eller fodafbryder)
15	Aux 2 (forbindelse til "ErgoSens", hånd- eller fodafbryder)	16	RS232C-seriens interface
17	Åbning til endnu et interface (valgfrit)	18	Stik til AC-adapter
19	Fastgøringsskærm til tyveribeskyttelse	20	Fodskruer

Legenda

1	Terminale	2	Display ("Touch screen")
3	Tasti di comando	4	Vassoio di raccolta
5	Maniglia per l'azionamento degli sportelli laterali del paravento	6	Designazione tipo
7	Paravento in vetro	8	Maniglia per l'azionamento dello sportello superiore del paravento
9	Guida per lo sportello superiore del paravento e maniglia per il trasporto	10	Clip rimovibili per il passaggio di cavi o tubi
11	Indicatore/sensore di livellamento	12	Piatto di pesata SmartGrid
13	StatusLight	14	Aux 1 (connettore per "ErgoSens", tasto oppure pedale di comando)

15	Aux 2 (connettore per "ErgoSens", tasto oppure pedale di comando)	16	Interfaccia seriale RS232C
17	Alloggiamento per la seconda interfaccia (opzionale)	18	Presa per adattatore CA
19	Punto di fissaggio per il dispositivo antifurto	20	Vite di base

Legenda

1	Terminal	2	Display ("touchscreen")
3	Bedieningstoetsen	4	Druppelvanger
5	Handgreep voor bediening van de zijdeuren van het windscherm	6	Typeaanduiding
7	Glazen windscherm	8	Handgreep voor bediening van de bovendeur van het windscherm
9	Geleider voor bovendeur windscherm en handgreep voor transport/verplaatsen	10	Verwijderbare clips voor het doorvoeren van kabels of slangen
11	Waterpas/niveausensor	12	SmartGrid-weegpan
13	StatusLight	14	Aux 1 (aansluiting voor "ErgoSens", hand- of voetschakelaar)
15	Aux 2 (aansluiting voor "ErgoSens", hand- of voetschakelaar)	16	RS232C seriële interface
17	Sleuf voor tweede interface (optioneel)	18	Aansluitbus voor netadaptor
19	Bevestigingspunt voor diefstalbeveiliging	20	Voetschroef





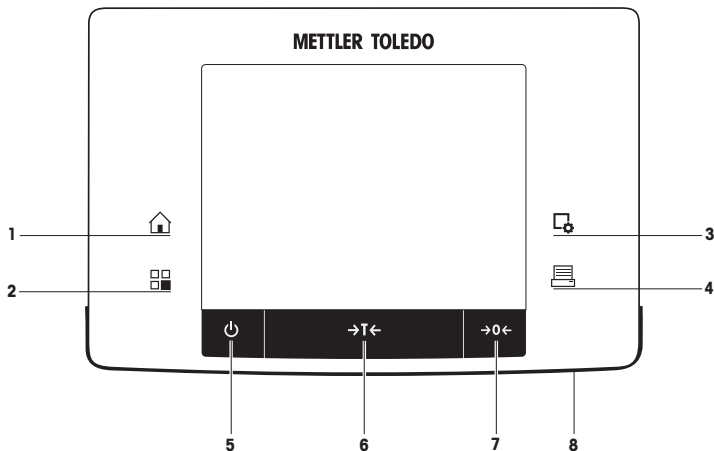

Legenda

1	Terminal	2	Wyświetlacz ("Touch screen")
3	Przyciski funkcyjne	4	Tacka
5	Uchwyt do obsługi bocznych drzwiczek osłony przeciwwiatrowej	6	Oznaczenie typu
7	Szklana osłona przeciwwiatrowa	8	Uchwyt do otwierania górnych drzwiczek osłony przeciwwiatrowej
9	Prowadnica górnych drzwiczek osłony przeciwwiatrowej i uchwyt do przenoszenia	10	Usuwalne zaciski na przewody i rurki
11	Wskaźnik poziomu/Czujnik poziomu	12	Szalka wagowa SmartGrid
13	StatusLight	14	Aux 1 (złącze czujnika "ErgoSens", przełącznik ręczny lub nożny)
15	Aux 2 (złącze czujnika "ErgoSens", przełącznik ręczny lub nożny)	16	Interfejs szeregowy RS232C
17	Gniazdo drugiego interfejsu (opcja)	18	Gniazdo zasilacza AC
19	Uchwyt do zabezpieczenia przed kradzieżą	20	Nóżka poziomująca







Terminaloversigt









Tastfunktioner og terminalforbindelse.

		Benævnelse	Forklaring
1		Hjem	Denne tast anvendes til at vende tilbage til brugerprofilen fra et hvilket som helst menuniveau i alle applikationer. Alle ændringer, der er foretaget og bekræftet op til dette punkt, gemmes automatisk.
2		Vælg applikation	Denne tast anvendes til at vælge den nødvendige applikation.
3		Konfiguration	Til visning af menuer, der kan bruges til konfiguration af en åben applikation. Applikationen kan tilpasses til en specifik opgave via adskillige indstillingsmuligheder.
4		Udskriv	Denne knap anvendes til at overføre data via interfacet til f.eks. en printer. Det er også muligt at tilslutte andre enheder som f.eks. en PC. De data, der ønskes overført, kan defineres af brugeren.
5		Tænd/sluk	Til at tænde og slukke (standby-mode) vægten. Vigtigt Det anbefales at opretholde strømforsyningen til vægten, medmindre den ikke anvendes i en længere periode.
6		Tarering	Denne knap anvendes til at tarere vægten manuelt (kun nødvendigt til normale vejninger). Når vægten er tareret, vil dette symbol Net vises for at indikere, at alle angivne vejninger er netto.
7		Nulstilling	Denne knap anvendes til manuelt at nulstille vægten på et nyt nulpunkt (kun nødvendigt, hvis vægten anvendes til normale vejninger).
8		StatusLight	Indikerer vægtenes nuværende status. Statuslyset viser, at vægten er klar til brug.

Assegnazione dei tasti e collegamento del terminale.





		Designazione	Spiegazione
1		Schermata principale	Questo tasto viene utilizzato per tornare al profilo utente da qualsiasi livello di menu in qualunque applicazione. Tutte le modifiche fatte e confermate fino a questo punto sono memorizzate automaticamente.
2		Selezione applicazione	Questo tasto viene utilizzato per selezionare l'applicazione desiderata.
3		Configurazione	Per visualizzare i menu per la configurazione di un'applicazione corrente. L'applicazione può essere adattata a un compito specifico tramite numerose impostazioni.
4		Stampa	Questo tasto viene utilizzato per trasferire i dati tramite l'interfaccia, ad esempio a una stampante. È possibile anche collegare altri dispositivi, come un PC. I dati da trasferire possono essere definiti liberamente.
5		Acceso/Spento	Per accendere e spegnere la bilancia (modalità standby). Importante Non scollegare la bilancia dall'alimentazione, a meno che non si preveda di non utilizzare la bilancia per un lungo periodo.
6		Tara	Questo tasto viene utilizzato per effettuare la tara manuale (operazione necessaria solamente per pesate normali). Una volta tarata la bilancia, viene visualizzato il simbolo Net per indicare che tutti i pesi visualizzati sono netti.
7		Azzeramento	Questo tasto viene utilizzato per impostare manualmente un nuovo punto di zero (operazione necessaria solamente per pesate normali).
8		StatusLight	Indica lo stato attuale della bilancia. La spia di stato indica che la bilancia è pronta per l'uso.

Toetsfuncties en terminalaansluiting.

		Aanduiding	Toelichting
1		Home	Deze toets dient om naar het gebruikersprofiel terug te keren vanuit elk menuniveau in elke toepassing. Alle wijzigingen die tot op dat moment zijn gemaakt en bevestigd, worden automatisch opgeslagen.
2		Toepassing selecteren	Deze toets dient om een benodigde toepassing te selecteren.
3		Configuratie	Voor het weergeven van menu's voor het configureren van de huidige toepassing. De toepassing kan aan een specifieke taak worden aangepast via talrijke instellingen.
4		Afdrukken	Deze toets dient om gegevens over te zetten via de interface, bv. naar een printer. Ook andere apparaten, zoals een pc, kunnen worden aangesloten. De over te zetten gegevens kunnen vrij worden gedefinieerd.
5		On/Off	Voor het in- en uitschakelen (stand-bymodus) van de balans. Belangrijk Het wordt aanbevolen om de balans niet van de voedingsbron los te koppelen, tenzij de balans langere tijd niet zal worden gebruikt.
6		Tarreren	Deze toets dient om de balans handmatig te tarreren (alleen nodig voor normale wegingen). Wanneer de balans is getarreed, wordt het Net -symbool weergegeven om aan te geven dat alle weergegeven gewichten nettowaarden zijn.

7	→0←	Nulstelling	Deze toets dient om handmatig een nieuw nulpunt in te stellen (alleen nodig als de balans wordt gebruikt voor normale wegingen).
8		Statuslampje	Geef de huidige status van de balans aan. Het statuslampje geeft aan dat de balans klaar is voor gebruik.

Funkcje przycisków i połączenie terminala

		Opis	Wyjaśnienie
1		Ekran główny	Ten przycisk służy do powracania do profilu użytkownika z każdego poziomu menu w dowolnym programie. Wszystkie wcześniej wprowadzone i zatwierdzone zmiany zostaną automatycznie zapisane.
2		Wybierz program	Ten przycisk służy do wybierania pożądanego programu.
3		Konfiguracja	Wyświetlanie poszczególnych menu do konfiguracji bieżącego programu. Program można dostosować do zadania, wprowadzając różne ustawienia.
4		Drukuj	Ten przycisk służy do przenoszenia danych za pomocą interfejsu, np. do drukarki. Jest możliwość podłączenia również innych urządzeń, np. komputera. Można dowolnie wybierać dane, które będą przesyłane.
5		Włącz/Wyłącz	Włączenie i wyłączenie wagi (tryb czuwania). Ważne Zaleca się, aby nie odłączać wagi od zasilania, chyba że nie będzie używana przez dłuższy czas.
6	→T←	Tara	Ten przycisk służy do ręcznego tarowania wagi (konieczne tylko przy normalnym ważeniu). Po zakończeniu tarowania zostanie wyświetlony symbol Net oznaczający, że wszystkie wyświetlone masy zostały sprawdzone.
7	→0←	Wyzerowywanie	Ten przycisk służy do ręcznego ustawiania nowego punktu zero (wymagane, tylko jeśli waga jest używana do normalnego ważenia).
8		StatusLight	Pokazuje bieżący stan wagi. Wskaźnik stanu pokazuje, że waga jest gotowa do użycia.

Brugervejledning **Analytiske vægte**

Dansk

Manuale per l'utente **Bilance analitiche**

Italiano

Handleiding **Analytische balansen**

Nederlands

Podręcznik użytkownika **Wagi analityczne**

Polski

1 Sikkerhedsinformation

- Denne betjeningsvejledning skal læses og forstås, inden vægten anvendes.
- Opbevar denne vejledning til fremtidig brug.
- Levér vejledningen med, hvis du giver vægten videre til andre.

Hvis vægten ikke anvendes i henhold til anvisningerne i denne vejledning, eller hvis den ændres, kan det gå ud over brugerens sikkerhed, og Mettler-Toledo GmbH påtager sig intet ansvar.

1.1 Indikation af ord og advarselssymboler

Sikkerhedsbemærkninger er markeret med symbolbeskrivelser og advarselssymboler. Disse viser sikkerhedsproblemer og advarslar. Der kan opstå personskade, beskadigelse på instrumentet, driftsforstyrrelser og forkerte resultater, hvis sikkerhedsbemærkningerne ignoreres.

Signalord

ADVARSEL	Angiver en farlig situation med risiko på mellemniveau, der sandsynligvis vil resultere i dødsfald eller alvorlige skader, hvis den ikke undgås.
FORSIGTIG	Angiver en farlig situation med lav risiko, der kan resultere i små eller moderate skader, hvis den ikke undgås.
BEMÆRK	Angiver en farlig situation med lav risiko, der kan resultere i beskadigelse af instrumentet, andre tingskader, fejlfunktion og forkerte resultater eller tab af data.
Bemærk	(Intet symbol) angiver nyttig information om produktet.

Advarselssymboler



Generelle farer



Elektrisk stød

1.2 Produktspecifikke sikkerhedsbemærkninger

Vægten er et eksempel på førsteklasses teknologi og overholder alle anerkendte sikkerhedsregler. Dog kan bestemte risici opstå under uventede omstændigheder. Du må ikke åbne vægtekabinettet. De indeholder ikke dele, der skal vedligeholdes, repareres eller udskiftes af brugeren. Hvis der opstår problemer med vægten, skal du kontakte en autoriseret METTLER TOLEDO-forhandler eller -servicerepræsentant.

Vægten har været afprøvet med henblik på de eksperimenter og formål, der er dokumenteret i den tilhørende vejledning. Dette fratager dig dog ikke fra ansvaret for at udføre egne test af produkter, vi har leveret, for at afgøre, om de er egnede til at blive brugt på den måde og til de formål, du har til hensigt.

Tilsigtet anvendelse

Denne vægt er beregnet til at blive brugt af kvalificeret personale i et analyselaboratorium. Vægten skal anvendes til vejning. Anvend kun vægten til dette formål.

Enhver anden anvendelse og funktion udover begrænsningerne i de tekniske specifikationer, der foretages uden skriftlig tilladelse fra Mettler-Toledo GmbH betragtes som utilsigtet anvendelse.

Krav til sted

Vægten er udviklet til brug inden døre under god udluftning. Undgå følgende miljømæssige påvirkninger:

- Forhold, der ligger uden for de omgivelserforhold, der er angivet i de tekniske data
- Kraftige vibrationer
- Direkte sollys

- Atmosfærer med korroderende gas
- Eksplosive atmosfærer med gasarter, damp, tåge, støv og letantændeligt støv
- Kraftige elektriske eller magnetiske felter

Personalets kvalifikationer

Forkert brug af vægten eller de kemikalier, der bruges i analysen, kan være livsfarligt eller forårsage skade. Følgende erfaringer er påkrævet til betjening af vægten.

- Viden om og erfaring i at arbejde med giftige og ætsende stoffer.
- Viden om og erfaring i at arbejde med standardudstyr til laboratorier.
- Viden om og erfaring i at arbejde i henhold til de generelle regler for laboratoriesikkerhed.

Vægtejerens ansvarsområder

Vægtejeren er den person, der anvender vægten til kommercielt brug eller stiller den til rådighed for sit personale. Vægtejeren er ansvarlig for produktsikkerhed og personalets, brugerens/brugernes og tredjeparts sikkerhed.

Operatøren har følgende ansvarsområder:

- At kende de gældende regler for sikkerhed på arbejdspladsen og håndhæve dem.
- At sørge for, at kun kvalificeret personale bruger vægten.
- At definere ansvaret for installation, betjening, rengøring, fejlfinding og vedligeholdelse og sørge for, at opgaverne bliver udført.
- At oplære personalet med regelmæssige intervaller og informere dem om farer.
- At give personalet det nødvendige beskyttelsesudstyr.

At slukke for vægten i nødstilfælde.

- At tage stikket ud.

Beskyttende beklædning

Bær beskyttende beklædning i laboratoriet, når der arbejdes med farlige eller giftige stoffer.



Benyt egnede handsker ved håndtering af kemikalier eller farlige stoffer, og tjek, at de er intakte før brug.



⚠ ADVARSEL

Livsfare eller alvorlig skade pga. elektrisk stød!

Kontakt med strømførende dele kan resultere i personskade og dødsfald. Hvis der ikke kan slukkes for vægten i en nødsituation, kan der opstå personskade, eller den kan blive beskadiget.

- 1 Brug kun det medfølgende 3-leder kabel med jord, når vægten skal tilsluttes net-spænding.
- 2 Kontrollér, at det spændingsniveau, der er angivet, er det samme som på din lokale strømforsyning.
 - ⇒ Hvis ikke, må du under ingen omstændigheder tilslutte strømforsyningen til AC-adapteren. Kontakt i stedet en repræsentant for METTLER TOLEDO.
- 3 Tilslut kun vægten til en stikkontakt med tre huller og jordforbindelse.
- 4 Der må kun anvendes en standard forlængerledning med jordforbindelse for tilslutning af vægten.
- 5 Afbryd ikke forbindelsen til udstyrets jordleder.
- 6 Efterse kablerne og stikket for skader, og udskift beskadigede kabler og stik.
- 7 Sørg for, at kablerne er placeret, så de ikke kan blive beskadiget eller forstyrre udførelsen.
- 8 Hold alle elektriske ledninger og tilslutninger på afstand af væske.
- 9 Sørg for, at netstikket altid er tilgængeligt.



BEMÆRK

Miljø

Anvend kun indendørs i tørre omgivelser.



BEMÆRK

Fare for at beskadige berøringsskærmen med spidse eller skarpe genstande!

Der må ikke anvendes spidse eller skarpe genstande til at betjene berøringsskærmen. Det kan beskadige berøringsskærmen.

- Betjen berøringsskærmen med fingrene.



BEMÆRK

Risiko for beskadigelse af vægten!

Vægten må aldrig åbnes. Vægten indeholder ingen dele, der kan serviceres af brugeren.

- Hvis der opstår et problem, kontakt da venligst en METTLER TOLEDO-repræsentant.



BEMÆRK

Fare for beskadigelse af vægten på grund af forkerte dele!

Hvis der anvendes forkerte dele sammen med vægten, kan det beskadige den eller bervirke, at den svigter.

- Brug kun dele, der blev leveret sammen med vægten, det angivne tilbehør og reservedele fra Mettler-Toledo GmbH.

For mere information



Henviser til et andet dokument.

2 Brugerinterface

2.1 Display



BEMÆRK

Fare for at beskadige berøringsskærmen med spidse eller skarpe genstande!

Der må ikke anvendes spidse eller skarpe genstande til at betjene berøringsskærmen. Det kan beskadige berøringsskærmen.

- Betjen berøringsskærmen med fingrene.

Det oplyste farvedisplay på terminalen er en berøringsskærm, dvs. en berøringfølsom skærm. Den kan anvendes til visning af data, indtastning af indstillinger og til at vælge funktioner med et let tryk på skærmen.

Vigtigt

Alt efter landespecifikke krav vil ikke-kalibrerede decimalpladser være fremhævet på godkendte vægte.

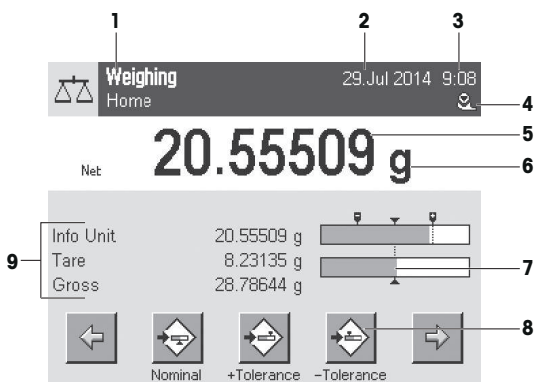

	Betegnelse	Forklaring
1	Applikationsnavn	Vælg applikation. Applikationsmenuen kan vælges ved at berøre den pågældende zone. Applikationen kan vælges her. Denne menu vil også fremkomme ved tryk på [Info].
2	Dato	Datoen kan ændres ved let tryk på denne zone.
3	Klokkeslæt	Klokkeslættet kan ændres ved let tryk på denne zone.
4	Statusikoner	Disse statusikoner indikerer særlige vægtstatusser (f.eks. service påkrævet, justering påkrævet, batteriudskiftning påkrævet, ude af vater). Hvis du trykker på ikonet, vil funktionen blive forklaret.
5	Vægtværdi	Et tryk på vægten vil vise et vindue med resultaterne i større format. Dette er gavnligt ved aflæsning af vægten fra en vis afstand.

6	Vægtenhed	Den nødvendigt vægtenhed kan ændres ved et tryk på vægtenheden, f.eks. fra mg til g .
7	SmartTrac	SmartTrac er et grafisk vejrningshjælpemiddel, som viser en oversigt over det anvendte og disponible vægtinterval.
8	Funktionstaster	Dette område er reserveret til Function Keys , som giver direkte adgang til hyppigt anvendte funktioner og applikationsindstillinger. Hvis mere end 5 funktionstaster er aktiveret, kan disse vælges med piletasterne.
9	Informationsfelter	Dette område anvendes til visning af yderligere informationer (informationsfelter), der er relevante for den aktive applikation. Et let tryk på informationsfeltet aktiverer Informationsfelterne og Function Keys , som vises direkte via menuvalget. Nivellerings-assistenten kan også startes.

Stort display

Ved tryk på funktionsknappen [**Display**] kan vægtresultatet vises med større skrift og det er stadig muligt at anvende terminalens funktionstaster.



Pauseskærm

Hvis vægten ikke anvendes i 15 minutter, vil skærmen automatisk dæmpes, og skærmens pixels ændres omkring hvert 15. sekund. Når vægten anvendes igen (f.eks. vægt pålægges, tryk på en knap), vil displayet vende tilbage til normal tilstand.

2.2 Input i dialogbokse

Tastaturet i dialogboksen anvendes til at indtaste tegn som bogstaver, tal og specialtegn.

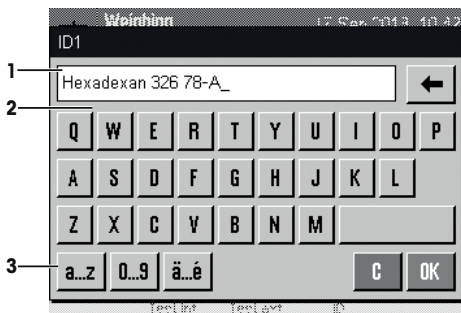

	Benævnelser	Forklaring
1	Datafelt	Viser (indtastede) alfanumeriske og numeriske tegn.
2	Tastatur	Område til datainput
3	Udvalg	Vælg forskellige tastaturer.

- 1 Indtast beskrivelsen.
- 2 Bekræft med **[OK]**.

	Funktion
	Slet sidste tegn Tryk én gang for at placere markøren i slutningen af datafeltet.

2.3 Softwaren

Firmwaren styrer alle vægffunktioner. Den gør det muligt at indstille vægten til et specifikt arbejdsmiljø.

Firmwaren er opdelt som følger:

- Systemindstillinger
- Bruger-specifikke indstillinger
- Applikationer
- Applikationsspecifikke indstillinger

Bemærk

En fremvist menu kan forlades når som helst ved tryk på den samme menutast igen.

2.3.1 Systemindstillinger

Systemindstillinger (f.eks. indstillinger for eksterne enheder) er uafhængige af applikationerne, og de gælder for hele vægtsystemet. Systemindstillinger vises ved at trykke på  og derefter på knappen **[System]**.

Navigation:  > **System**

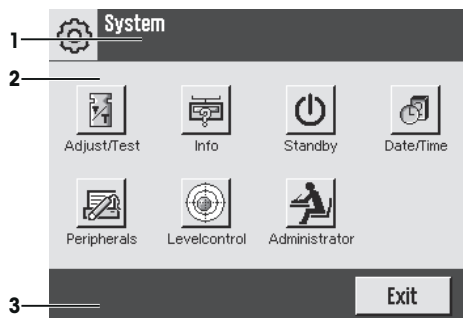

	Benevnelse	Forklaring
1	Titellinjen	Titellinjen viser elementer til brugerorientering og information.
2	Indholdsområde	Indholdsområdet er det primære arbejdsområde til menuer og applikationer. Indholdet afhænger af den specifikke applikation eller igangværende handling.
3	Handlingslinjen	Handlingslinjen indeholder handlingsknapper til udførelse af særlige handlinger, der er påkrævede i den aktive dialogboks eller som er til rådighed (f.els. [Exit] , [STD] , [C] , [OK]).

- 1 Indstillinger kan ændres med et tryk på deres respektive knap.
- 2 For at forlade indstillinger, tryk på **[Exit]**.

2.3.2 Bruger-specifikke indstillinger

Disse indstillinger kan anvendes til at tilpasse vægten, så den passer til brugerens opgaver og arbejdsteknikker.

Navigation: [F8] > [System] > [User Setting]

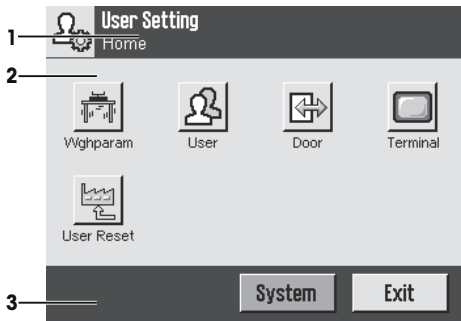

Applikationer

Applikationer er softwaremoduler, der udfører specifikke vejningsopgaver. Vægten leveres med adskillige forudindstillede applikationer. Når vægten tændes, vil den sidst anvendte aktive brugerprofil og sidst anvendte applikation indlæses. Applikationerne findes under [F8]-knappen. Instruktionerne, til hvordan man arbejder med standardapplikationer, findes i deres respektive sektioner.

Navigation: [F8]

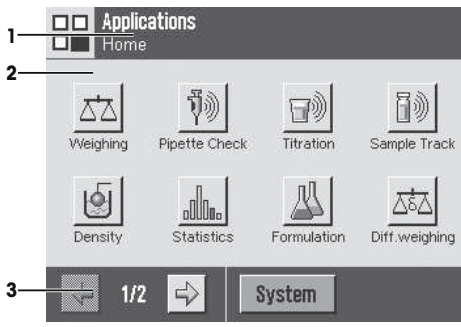

Applikationsspecifikke indstillinger

Disse indstillinger kan anvendes til at tilpasse applikationerne, så de passer til specifikke krav og behov. Indstillingsmulighederne vil variere alt efter den valgte applikation. Et tryk på [F4] åbner en flersidet menu med indstillinger for den aktive applikation. Information om de individuelle indstillingsmuligheder kan findes i applikationens tilhørende sektion.

Navigation: [F4]

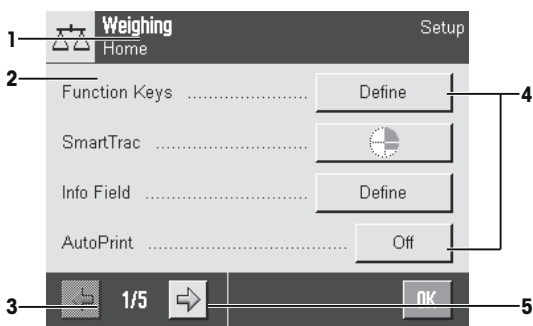

	Benevnelse	Forklaring
1	Titellinjen	Titellinjen viser elementer til brugerorientering og information.
2	Indholdsområde	Indholdsområdet er det primære arbejdsområde til menuer og applikationer. Indholdet afhænger af den specifikke applikation eller igangværende handling.
3	Handlingslinjen	Handlingslinjen indeholder handlingsknapper til udførelse af særlige handlinger, der er påkrævede i den aktive dialogboks eller som er til rådighed (f.els. [Exit] , [STD] , [C] , [OK]).
4	Knap	Redigér/Vælg indstillinger (f.eks. [Define] , [On] , [Off]). Indholdet afhænger af applikationen.
5	Pil	Pileknapperne anvendes til at gå en side frem eller tilbage.

- 1 Indstillinger kan ændres med et tryk på deres respektive knap.
- 2 Bekræft med **[OK]**.
- 3 Vælg **[Exit]** for at forlade indstillingerne.
- 4 Tryk let på **[System]** for at ændre systemindstillingerne.

2.4 Sikkerhedssystem



BEMÆRK

Husk ID'er og adgangskoder!

- Der kan ikke opnås adgang til beskyttede menuområder uden ID og adgangskode.
- Skriv ID'er og adgangskoder ned, og opbevar dem et sikkert sted.

Vægten har et omfattende sikkerhedssystem, der gør det muligt at have individuelle adgangsrettigheder, der kan defineres på administrator- eller brugerniveauer. Adgang til beskyttede menuområder kræver angivelse af identifikation (ID) og en adgangskode. Når vægten leveres, er det kun **[Administrator]** -indstillingerne i systemet, der er beskyttede.

Når et menuområde, der kræver ID og adgangskode, vælges, vil et alfanumerisk tastatur til indtastning af ID vises.

- 1 Indtast dit ID.
 - Skriv adgangskoden. Vær opmærksom på store og små bogstaver, tryk på knapperne **[a...z]** og **[A...Z]** for at skifte mellem store og små bogstaver.
 - For at indtaste tal trykkes på **[0...9]**-knappen.
 - En forkert indtastning kan slettes tegn for tegn med pileknappen .

Bemærk

Indtastningen kan afbrydes når som helst ved et tryk på **[C]**.

- 2 Når du har indtastet hele dit ID, tryk da på **[OK]**.
 - ⇒ Endnu en dialogboks vises til indtastning af din adgangskode.
- 3 Indtast din adgangskode (af sikkerhedsmæssige årsager vises denne med stjerner i stedet for normal tekst), og bekræft med **[OK]**.
 - ⇒ Hvis ID og adgangskode er korrekt, vil den valgte menu fremkomme, eller den anmodede handling vil igangsættes. Hvis de er forkerte, vil der fremkomme en fejlmeddelelse med en anmodning om at indtaste dem igen.

3 Installation og klargøring

For mere information

► www.mt.com/xse-analytical

3.1 Udpakning

Åben vægtens indpakning. Eftersø vægten for transportskader. Hvis der er klagepunkter eller manglende tilbehør, bedes du omgående kontakte en repræsentant fra METTLER TOLEDO.

Vigtigt

Behold alle dele i pakken. Denne indpakning har den bedst mulige beskyttelse til transport af vægten.

- Anvend løfteremmen til at løfte vægten ud af indpakningen.

- 1 Aftag løfteremmen (1).
- 2 Aftag den øverste indpakning (2).

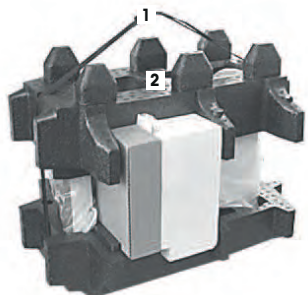

- 1 Fjern betjeningsvejledningen (3).
- 2 Fjern pakken med AC-adapter (4), strømkabel, drypbakke, SmartGrid, cover til SmartGrid, SmartPrep engangstragt og ErgoClip-"kurv" (kurv til vejning af små genstande).
- 3 Fjern pakken med dørene til trækafskærmningen (5) og terminalstøtte.

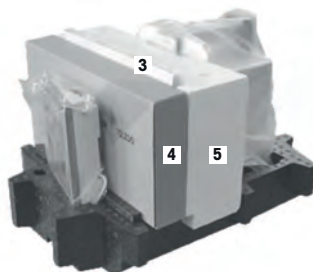

- 1 Fjern forsigtigt terminalen (6) fra bunden af pakken.
- 2 Aftag den beskyttende indpakning.

Bemærk

Eftersom terminalen er forbundet til vægten via et kabel, må du kun fjerne vægten et lille stykke fra indpakningen for at aftage den beskyttende indpakning fra terminalen.



- 1 Placér terminalen (6) foran vægten.
- 2 Hold fast i vægten (7) ved guiden eller i håndtaget. Hold godt fast i terminalen med den anden hånd. Træk begge dele ud fra bunden af indpakningen (8) på samme tid.

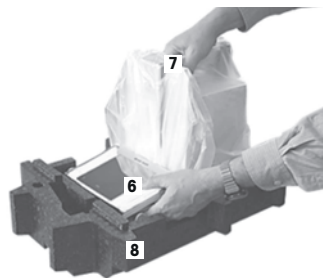

- 1 Placér vægten sammen med terminalen, hvor den skal anvendes.
- 2 Fjern indpakningen fra vægten.
- 3 Fjern transportbeskyttelsen (9) fra støtten til vejpladen.



3.2 Indhold i leverancen



BEMÆRK

Fare for beskadigelse af vægten på grund af forkerte dele!

Hvis der anvendes forkerte dele sammen med vægten, kan det beskadige den eller bervirke, at den svigter.

- Brug kun dele, der blev leveret sammen med vægten, det angivne tilbehør og reservedele fra Mettler-Toledo GmbH.

Kontrollér, om leverancen indeholder alle dele. Det følgende tilbehør er en del af det standardudstyr, der medfølger vægten:

- Vægt med terminal
 - RS232-grænseflade
 - Åbning til endnu en grænseflade (valgfrit)
 - Indføring til vejning af materialer under vægten og til tyverisikringsanordning
- Sæt med døre til trækafskærmning og terminalstøtte
- SmartGrid
- SmartGrid cover, kromnikkel-stål
- SmartPrep engangstragt (2 dele)
- Drypbakke
- AC-adapter med landespecifikt strøm kabel
- Beskyttende cover til terminalen

- Rengøringsbørste
- ErgoClip-"kurv" (kurv til vejning af små genstande)
- Produktionsattest
- CE overensstemmelses-erklæring
- Betjeningsvejledning eller brugervejledning; trykt eller på en CD-ROM afhængigt af landet.

3.3 Valg af placering

Optimal placering sikrer, at vægten fungerer præcist og pålideligt. Overfladen skal nemt kunne holde til vægtens vægt, når den er fyldt med den tungeste afvejning. De følgende lokalforhold skal overholdes:

Vigtigt

Hvis vægten ikke er vandret fra starten af, skal den nivelleres ved ibrugtagning.

- Vægten må kun anvendes inden døre og ved en maksimal højde på 4.000 meter over havets overflade.
- Tænd ikke vægten, før alle delene har opnået rumtemperatur (+5 til 40 °C).
Luffugtigheden skal være ukondenseret mellem 10 % og 80 %.
- Strømskiktet skal være inden for rækkevidde til enhver tid.
- Stabil, vandret og vibrationsfri placering.
- Undgå direkte sollys.
- Undgå væsentlige temperaturskift.
- Ingen kraftig træk.

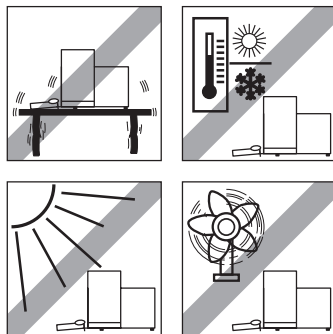

Yderligere information kan findes i Vejning på den Rigtige Måde.

3.4 Samling af vægten

- 1 Fjern transportbeskyttelsen (1).
- 2 Indsæt drypbakken (2).
Indsæt bakken forfra over den nederste plade helt hen til midtersøjlen.

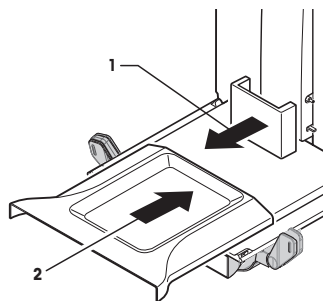

- 1 Indsæt SmartGrid fra fronten.
- 2 Sørg for, at SmartGrid (1) (2) sidder rigtig fast i begge sider.

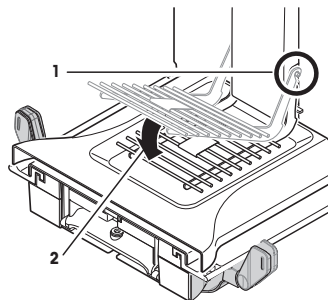

- 1 Indsæt den øverste dør af trækafskærmningen vinklet (lidt mindre end 30 grader) i den **bagerste** guide.
- 2 Læg forsigtigt døren til trækafskærmningen (2) ned, **se** figuren.

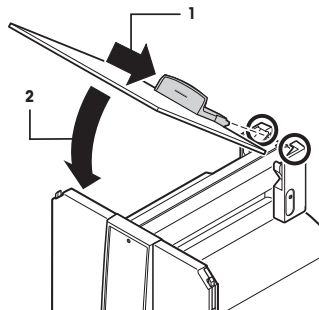

- Håndtagene (A) skal være foldet ud, for at sidedørene til trækafskærmningen kan monteres.

- 1 Montér sidedørene til trækafskærmningen i henhold til de følgende instruktioner, **se** figuren nedenfor.
- 2 Montér sidedørene vinklet på cirka 30° i de 2 åbninger, **se** følgende figur.
- 3 Sørg for, at sidedørene er monteret korrekt som beskrevet.
- 4 Montér sidedørene, så de klikker på plads på vægten.
Sidedørene er nemme at bevæge, når de er monteret korrekt.
- 5 Bøj håndtaget på sidedøren af trækafskærmningen indad.
- 6 Montér den anden sidedør af trækafskærmningen. Der følges samme fremgangsmåde.
- 7 Skub sidedørene helt tilbage.

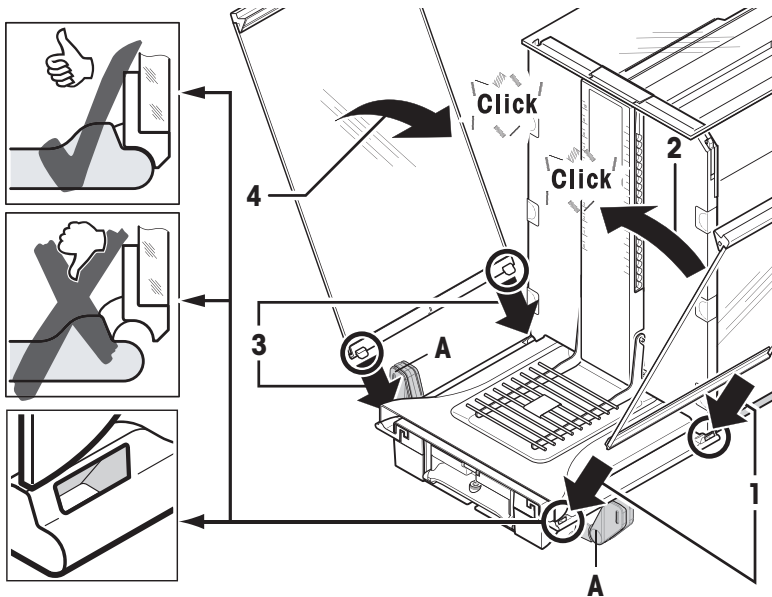

- 1 Placér trækafskærmningens forreste glas (2).
Indsæt glasset vinklet ind i bunden af vægten foran, indtil de to kroge på trækafskærmningens forreste glas hviler på rullerne (1).
- 2 Bevæg det forreste glas af trækafskærmningen opad, indtil det tager fat.

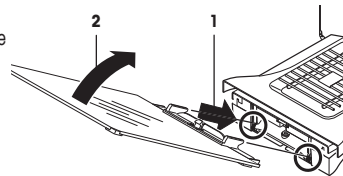

- 1 Indsæt terminalstøtten.
- 2 Placér kablet i guiden på terminalstøtten.
- 3 Indsæt terminalstøtten i åbningen i det forreste glas af trækafskærmningen.
⇒ Terminalstøtten skal låse på plads med et klik.

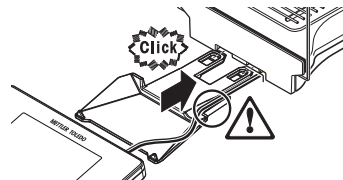

- 1 Fastsæt terminalen.
- 2 Placér terminalen over midten af støtten.
- 3 Tryk terminalen imod vægten, indtil den bøjer forsigtigt ned foran terminalstøtten.
- 4 Sæt kablet i vægten.

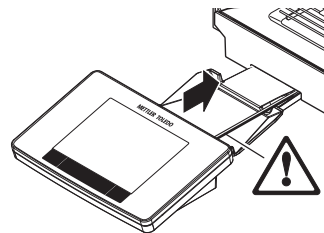



BEMÆRK

Risiko for beskadigelse af terminalen!

- Vægten og terminalen er ikke forbundet med terminalstøtten.
- Hold altid godt fast i vægten og terminalen under transport.

Bemærk

Terminalens kabel er langt nok til, at man kan flytte terminalen i området omkring vægten.

3.5 Tilslutning af vægten



⚠ ADVARSEL

Livsfare eller alvorlig skade pga. elektrisk stød!

Kontakt med strømførende dele kan resultere i personskade og dødsfald. Hvis der ikke kan slukkes for vægten i en nødsituation, kan der opstå personskade, eller den kan blive beskadiget.

- 1 Brug kun det medfølgende 3-leder kabel med jord, når vægten skal tilsluttes net-spænding.
- 2 Kontrollér, at det spændingsniveau, der er angivet, er det samme som på din lokale strømforsyning.
 - ⇒ Hvis ikke, må du under ingen omstændigheder tilslutte strømforsyningen til AC-adapteren. Kontakt i stedet en repræsentant for METTLER TOLEDO.
- 3 Tilslut kun vægten til en stikkontakt med tre huller og jordforbindelse.
- 4 Der må kun anvendes en standard forlængerledning med jordforbindelse for tilslutning af vægten.
- 5 Afbryd ikke forbindelsen til udstyrets jordleder.
- 6 Efterse kablerne og stikket for skader, og udskift beskadigede kabler og stik.
- 7 Sørg for, at kablerne er placeret, så de ikke kan blive beskadiget eller forstyrre udførelsen.
- 8 Hold alle elektriske ledninger og tilslutninger på afstand af væske.
- 9 Sørg for, at netstikket altid er tilgængeligt.



BEMÆRK

Fare for beskadigelse af AC-adapteren på grund af overopvarmning!

Hvis AC-adapteren er tildækket eller befinder sig i en beholder, bliver den ikke tilstrækkeligt afkølet og overopheder.

- 1 Undlad at tildække AC-adapteren.
- 2 Læg ikke AC-adapteren i en beholder.

Vægten leveres med en AC/DC-adapter og et landespecifikt netspændingskabel. AC/DC-adapteren er velegnet til anvendelse inden for følgende spændingsområde:

100 – 240 V AC, 50/60 Hz.

- Efter vægten og terminal er på deres endelige placering.
 - 1 Forbind AC-adapteren (1) til strømfatningen (2) bag på vægten.
 - 2 Forbind AC-adapteren (1) til strømforsyningen.
- ⇒ Vægten vil gennemgå en test, når den forbindes til strømforsyningen, og dernæst er den klar til brug.

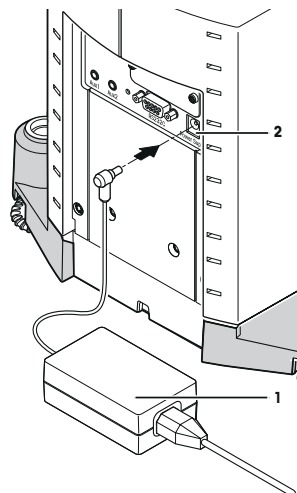

3.6 Opsætning af vægten

Tænding af vægten

- Vægten er forbundet til strømforsyningen.
 - Terminalen og vægten er forbundet til hinanden.
- Tryk på [⏻] for at tænde den.
- ⇒ Displayet tændes.
- ⇒ Vægten er klar til brug.



Nivellering af vægten.

Vægten har en indbygget nivellerings-sensor, der konstant overvåger, at den står oprejst i vater.

Hvis vægten ikke er helt i vater, vil en advarselstekst, der beder dig nivellere vægten, vises, når vægten tændes.

Hvis nivellerings-sensoren opdager, at den ikke er i vater, vil statuslyset på terminalen lyse rødt. En advarselstekst vil fremkomme og en advarselslyd afspilles. Der fremkommer også et statusikon i det øverste højre hjørne i displayet.



- 1 For at starte nivellerings-assistenten, tryk let på [**LevelGuide**] i advarselsbeskeden.
 - ⇒ Vinduet med vater-indikator vises i realtid.
- 2 Hold øje med vater-indikatoren på skærmen.
 - ⇒ Luftboblen i vater-indikatoren viser rødt, når den ikke er i vater.
 - ⇒ Nivellerings-assistenten viser med røde pile, i hvilken retning de to fodskruer bag på vægten skal drejes.
- 3 Drej fodskruen, indtil luftboblen er placeret i midten af vater-indikatoren.
 - ⇒ Luftboblen i vater-indikatoren lyser grønt, når den er i vater.
 - ⇒ Statuslyset på terminalen lyser grønt.
- 4 Tryk på [**OK**].
 - ⇒ En besked, der anbefaler justering af vægten, vil fremkomme.
- 5 Tryk på [**Adjust.int**] for at justere vægten.

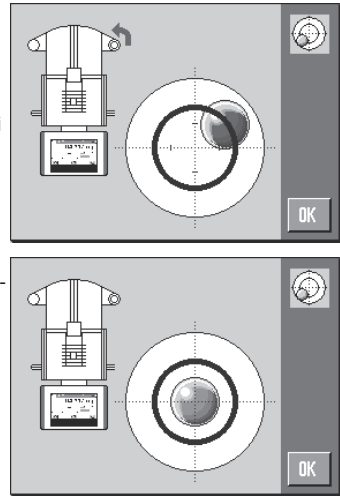

3.6.1 Håndtag til betjening af sidetrækafskærmningens døre

Trækafskærmningen på vægten kan justeres til omgivende forhold, vejningsmetode og afvejede materiale.

Håndtagens placering bestemmer hvilke trækafskærmningsdøre (venstre, højre eller begge), der skal åbnes.

Prøv forskellige kombinationer ved at bevæge håndtagene op eller ned. Vi anbefaler, at glastrækafskærmningen placeres, så det kun er den dør, der er nødvendigt at åbne i forbindelse med påsætning, der åbnes. Vægten fungerer derved hurtigere som følge af mindre forstyrrende træk, end den ville gøre, hvis trækafskærmningen af glas var helt åben.

Bemærk

Det anbefales at oprette forbindelse, når trækafskærmningen er lukket.

- 1 Bevæg sidedørens håndtag nedad.
- 2 Skub dørene helt tilbage.

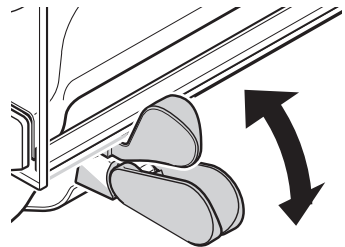

3.6.2 Udførelse af en enkel vejning

Den første vejning kan foretages efter ibrugtagning af den nye vægt.

For at udføre en enkel vejning skal du kun bruge tasterne på den nederste del af terminalen. Vægten har to forskellige taster til nulstilling [**→0←**] og tarering [**→T←**].

Nulstilling

- Tryk på [**→0←**].
- ⇒ Nulstilling

Efter nulstilling vil alle vejninger inklusiv tareringsvægten gælde for dette nye nulpunkt, og følgende gør sig gældende: $\text{tareringsvægt} = 0$, $\text{nettovægt} = \text{bruttovægt} = 0$.

Tarering

Vigtigt

En negativ vægt tillades ikke. En fejlbesked dannes. Når stabilitetsikonet forsvinder (lille ring til venstre for vægtdisplayet), er indikationen stabil. Vægten vises.

- Hvis der anvendes en vejebeholder, skal vægten først indstilles til nul.
 - 1 Placér beholderen på vægten.
 - 2 Tryk på [**→T←**].
 - ⇒ Vægten tareres.
 - ⇒ Beholderens vægt sættes til at være den nye tarerede vægt, og den foregående tarering (hvis der findes en) bliver overskrevet.
 - ⇒ **Net**-displayet viser, at alle indikerede vejninger er nettovægt.



4 Vedligeholdelse

4.1 Rengøring

Anvend den medfølgende børste til periodevist at rengøre vejepladen, drypbakken og vægtkabinettet. Vedligeholdelsesintervallet afhænger af dine standard-operationsprocedurer (SOP'er).

Vær venligst opmærksom på følgende bemærkninger:



⚠ ADVARSEL

Livsfare eller alvorlig skade pga. elektrisk stød!

Kontakt med strømførende dele kan resultere i personskade og dødsfald. Hvis der ikke kan slukkes for vægten i en nødsituation, kan der opstå personskade, eller den kan blive beskadiget.

- 1 Afbryd forbindelsen mellem vægten og strømforsyningen inden rengøring og vedligeholdelse.
- 2 Anvend kun netkabler fra METTLER TOLEDO, hvis disse skal udskiftes.
- 3 Sørg for, at vægten, terminalen og AC-adapteren ikke kommer i kontakt med væsker.
- 4 Undgå at åbne vægten, terminalen og AC-adapteren.
Disse indeholder dele, der ikke må serviceres af brugere.



BEMÆRK

Fare for beskadigelse af vægten på grund af brug af forkerte rengøringsmetoder!

Vægten er fremstillet af modstandsdygtige materialer af høj kvalitet og kan derfor blive beskadiget af visse rengøringsmidler, opløsningsmidler eller slibemidler. Hvis der kommer væske ind i kabinettet, kan det beskadige vægten.

- 1 Brug kun vand og et mildt rengøringsmiddel til at rengøre vægten eller terminalen.
- 2 Tør op med det samme, hvis der spildes.
- 3 Sørg for, at der ikke kommer nogen form for væske ind i vægten.

Rengøring

Din vægt er lavet af modstandsdygtige materialer af høj kvalitet og den kan derfor rengøres med et mildt almindeligt husholdningsrengøringsmiddel.

Vigtigt

Alle aftagelige dele uden belægning på den ydre trækafskærmning kan rengøres i en opvaskemaskine op til 80 grader.

- 1 For at vejekammeret kan rengøres grundigt, skal glaspanelerne på trækafskærmningen svinges ud fra vægten, og de skal tages af ophængspunkterne.
- 2 Løft forsigtigt den forreste del af vejepladen, og løft den ud af guiden.
- 3 Fjern drypbakken fra vægten.
- 4 Sørg for at sætte disse dele rigtigt på plads efter rengøring.

Vigtigt

Kontakt en repræsentant fra METTLER TOLEDO for at få flere informationer om servicemuligheder - regelmæssig vedligeholdelse af en autoriseret servicetekniker vil sikre vægtnens præcision på sigt og forlænge vægtnens levetid.

4.2 Bortskaffelse

I overensstemmelse med EU-direktiv 2012/19/EU vedrørende affald af elektrisk og elektronisk udstyr (WEEE) må dette apparat ikke bortskaffes som husholdningsaffald. Det gælder også for lande uden for EU, i henhold til deres specifikke krav.

Bortskaf venligst dette produkt i overensstemmelse med de lokale love og regler og på det indsamlingssted, der er beregnet til elektrisk og elektronisk udstyr. Hvis du har spørgsmål, kan du kontakte de ansvarshavende myndigheder eller den forhandler, hvor du har købt apparatet. Såfremt apparatet er videregivet til andre parter (til privat eller professionel brug), er indholdet af dette regulativ også gældende.

Tak, fordi du tænker på miljøet.



5 Tekniske data

5.1 Generelle data



ADVARSEL

Livsfare eller alvorlig skade pga. elektrisk stød!

Kontakt med strømførende dele kan resultere i personskade og dødsfald.

- 1 Anvend kun en godkendt AC-adapter med en spændingsbegrænset SELV-effekt.
- 2 Sørg for at have den rigtige polaritet 

Strømforsyning

AC-adapter:	Primær: 100 – 240 V AC, -15%/+10%, 50/60 Hz Sekundær: 12 V DC $\pm 3\%$, 2.5 A (med elektronisk overbelastningsbeskyttelse)
Kabel til AC-adapter:	3-ben, med landespecifikt stik
Vægtens strømforsyning:	12 V DC $\pm 3\%$, 2.5 A, maksimal ripplespænding: 80 mVpp

Beskyttelse og standarder

Overspændingskategori:	II
Forureningsgrad:	2
Beskyttelse:	Beskyttet mod støv og vand
Sikkerhedsstandarder og EMC:	Se overensstemmelseserklæringen
Anvendelsesområde:	Kun til anvendelse indendørs i lukkede rum

Miljømæssige forhold

Højde over havets overflade:	Op til 4.000 m
Omgivende temperatur:	5-40 °C

Relativ luftfugtighed:

Maks. 80 % op til 31 °C, lineært faldende til 50 % ved 40 °C, ukondenseret

Opvarmningstid:

Mindst **120** minutter efter vægten er tilsluttet strømkilden; når den tændes fra standby-tilstand, er vægten klar til anvendelse med det samme

Materialer

Kabinet:

Sprøjtstøbt aluminium, plast, kromstål og glas

Terminal:

Sprøjtstøbt zink, krom og plast

SmartGrid:

Krom-nikkel-molybden stål X2CrNiMo17

1 Informazioni sulla sicurezza

- Prima di utilizzare la bilancia, leggere attentamente le istruzioni del manuale.
- Conservare il presente manuale per eventuali consultazioni future.
- In caso di consegna della bilancia a terzi, consegnare anche il presente manuale.

Se la bilancia non viene utilizzata conformemente alle istruzioni del manuale o se viene modificata, la sicurezza dell'utente può essere compromessa e Mettler-Toledo GmbH non si assumerà alcuna responsabilità.

1.1 Definizione dei termini o simboli di avvertimento

Le disposizioni di sicurezza sono indicate con termini o simboli di avvertimento. Esse indicano situazioni critiche per la sicurezza. Ignorare le disposizioni di sicurezza può portare a lesioni personali, danni allo strumento, malfunzionamenti o risultati errati.

Parole di avvertimento

AVVERTENZA per situazioni pericolose a medio rischio che, se non evitate, potrebbero causare lesioni gravi o pericolo di morte.

ATTENZIONE per situazioni pericolose a basso rischio che, se non evitate, potrebbero causare lesioni di lieve o media entità.

AVVISO per situazioni pericolose a basso rischio che, se non evitate, potrebbero arrecare danni allo strumento, altri danni materiali, malfunzionamenti, risultati erranei o perdita di dati.

Nota (senza simbolo)
per informazioni utili sul prodotto.

Simboli di avvertimento



Pericolo generico



Folgorazione

1.2 Note sulla sicurezza specifiche del prodotto

La vostra bilancia utilizza la tecnologia più avanzata ed è conforme a tutte le norme di sicurezza riconosciute; tuttavia, in circostanze estranee possono sorgere alcuni rischi. Non aprire lo chassis della bilancia; non contiene componenti che possano essere mantenuti, riparati o sostituiti dall'utente. In caso di problemi con la bilancia, contattare il rivenditore METTLER TOLEDO autorizzato o il servizio di assistenza.

La bilancia è stata collaudata per gli esperimenti e gli scopi previsti, documentati nel relativo manuale. L'utente non può tuttavia esimersi dalla responsabilità di verificare personalmente che il prodotto fornito sia idoneo ai metodi e agli scopi previsti.

Utilizzo previsto

Questo dispositivo è stato progettato per l'utilizzo in laboratori di analisi da parte di personale qualificato. La vostra bilancia è fatta per pesare. Utilizzatela unicamente per questo scopo.

Qualsiasi utilizzo o funzionamento diverso da quelli chiaramente indicati nelle specifiche tecniche e non espressamente consentito per iscritto da Mettler-Toledo GmbH è da considerarsi diverso dallo "scopo previsto".

Requisiti del luogo di utilizzo

La bilancia è stata sviluppata per l'impiego in ambienti chiusi, in un'area ben ventilata. Evitare i seguenti fattori ambientali:

- Condizioni ambientali diverse da quelle specificate nei dati tecnici
- Forti vibrazioni

- Esposizione diretta ai raggi solari
- Atmosfera con gas corrosivi
- Atmosfera esplosiva composta da gas, vapore, nebbia, polvere e polveri esplosive
- Forti campi elettrici e magnetici

Qualifiche del personale

L'utilizzo errato della bilancia o delle sostanze chimiche utilizzate per l'analisi può causare morte o lesioni. Per l'utilizzo della bilancia è necessaria l'esperienza specificata di seguito.

- Competenza ed esperienza nell'impiego di sostanze tossiche e caustiche.
- Competenza ed esperienza nell'impiego di strumenti da laboratorio standard.
- Competenza ed esperienza nello svolgimento delle mansioni osservando le norme di sicurezza generali per il laboratorio.

Responsabilità del proprietario della bilancia

Il proprietario della bilancia è la persona che utilizza la bilancia per impieghi commerciali o che la mette a disposizione del proprio personale. Il proprietario della bilancia è responsabile della sicurezza del prodotto e del personale, di uno o più utenti e di terzi.

L'operatore ha le seguenti responsabilità:

- Conoscere le norme di sicurezza sul luogo di lavoro in vigore e farle rispettare.
- Assicurarsi che soltanto il personale qualificato utilizzi la bilancia.
- Definire le responsabilità per l'installazione, il funzionamento, la pulizia, la risoluzione dei problemi e la manutenzione, e assicurarsi che le attività vengano effettuate.
- Formare il personale a intervalli periodici e informarlo dei pericoli.
- Fornire i dispositivi di protezione previsti per il personale.

Spegnere la bilancia in situazioni di emergenza

- Scollegare la spina dalla presa elettrica.

Indumenti di protezione

Quando si lavora in laboratorio a contatto con sostanze pericolose o tossiche, indossare indumenti protettivi.



Utilizzare appositi guanti quando si maneggiano sostanze chimiche o sostanze pericolose, controllandone l'integrità prima dell'uso.



AVVERTENZA

Pericolo di morte o lesioni gravi a causa di scosse elettriche!

Il contatto con le parti in tensione può portare a lesioni e morte. Se in situazioni di emergenza non è possibile arrestare la bilancia, le persone possono subire lesioni e la bilancia può danneggiarsi.

- 1 Per collegare la bilancia utilizzare esclusivamente il cavo di alimentazione a tre fili dotato di conduttore di messa a terra.
- 2 Accertarsi che il valore di tensione indicato corrisponda alla tensione di rete locale.
 - ⇒ In caso contrario, non collegare mai l'adattatore CA all'alimentazione e rivolgersi a un esperto METTLER TOLEDO.
- 3 Collegare la bilancia esclusivamente a una presa di alimentazione a tre poli con contatto di terra.
- 4 Per mettere in funzione la bilancia, è consentito utilizzare soltanto una prolunga conforme agli standard con conduttore di messa a terra.
- 5 Non scollegare il conduttore di terra del dispositivo.
- 6 Controllare che i cavi e la spina non siano danneggiati e all'occorrenza sostituirli.
- 7 Verificare che i cavi siano sistemati in modo da non essere danneggiati e non ostacolare l'impiego dello strumento.
- 8 Mantenere tutti i cavi elettrici e i collegamenti lontani da eventuali liquidi.
- 9 Assicurarsi che la spina di alimentazione sia sempre accessibile.



AVVISO

Ambiente

Utilizzare esclusivamente in ambienti chiusi e asciutti.



AVVISO

Pericolo di danneggiamento del touch screen con oggetti appuntiti o acuminati!

Non usare oggetti appuntiti o acuminati per utilizzare il touch screen. La superficie del touch screen può subire danneggiamenti.

- Usare il touch screen con le dita.



AVVISO

Pericolo di danneggiamento della bilancia!

Non aprire mai la bilancia: non contiene parti riparabili dall'utente.

- In caso di problemi, contattare un esperto METTLER TOLEDO.



AVVISO

Pericolo di danneggiamento della bilancia dovuto a componenti sbagliati!

L'utilizzo di componenti sbagliati con la bilancia può danneggiarla oppure provocarne il malfunzionamento.

- Utilizzare soltanto componenti forniti con la bilancia, gli accessori elencati e le parti di ricambio Mettler-Toledo GmbH.

Per ulteriori informazioni



Fare riferimento alla documentazione esterna.

2 Interfaccia utente

2.1 Display



AVVISO

Pericolo di danneggiamento del touch screen con oggetti appuntiti o acuminati!

Non usare oggetti appuntiti o acuminati per utilizzare il touch screen. La superficie del touch screen può subire danneggiamenti.

- Usare il touch screen con le dita.

Il display del terminale, a colori e illuminato, è touch screen, ossia è uno schermo sensibile al tatto. Consente di visualizzare dati, immettere impostazioni e selezionare funzioni toccando il display.

Importante

A seconda dei requisiti specifici di ciascun Paese, le posizioni decimali non tarate sono evidenziate sulle bilance omologate.

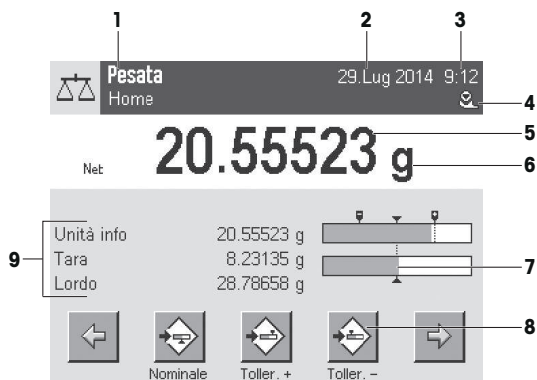

	Designazione	Spiegazione
1	Nome applicazione	Seleziona applicazione. Il menù delle applicazioni può essere selezionato toccando questa zona. L'applicazione può essere selezionata qui. Questo menù può essere visualizzato anche premendo [F5].
2	Data	Toccando quest'area è possibile modificare la data.
3	Ora	Toccando quest'area è possibile modificare l'ora.
4	Icone di stato	Queste icone di stato indicano gli stati speciali della bilancia (ad esempio richiesta assistenza, richiesta regolazione, sostituzione batteria, verifica livellamento). Toccando l'icona, ne viene spiegata la funzione.

5	Valore di pesata	Toccando il peso, viene visualizzata una finestra che presenta il peso in un formato più grande. Ciò si rivela utile quando occorre leggere il peso da una certa distanza.
6	Unità di peso	Toccando l'unità di peso, è possibile modificare l'unità di peso desiderata, ad esempio da mg a g .
7	SmartTrac	Lo SmartTrac è un sistema ausiliare di pesata in forma grafica, che consente l'immediata visualizzazione del campo di pesata già in uso e quello ancora disponibile.
8	Tasti funzione	Quest'area è riservata ai Tasti funzione che consentono un accesso diretto a funzioni e impostazioni utilizzate più frequentemente. Se vengono attivati più di 5 tasti funzione, è possibile passare dall'uno all'altro tramite i tasti freccia.
9	Campi informazioni	In quest'area vengono visualizzate informazioni aggiuntive (campi informazioni) relative a un'applicazione attiva. Toccando il campo informazioni è possibile abilitare i Campi informazioni e Tasti funzione da visualizzare direttamente con la selezione del menu. Inoltre è possibile avviare la guida al livellamento.

Ampio display

Premendo il tasto funzione **[Display]**, il risultato di pesata può essere visualizzato in formato più grande, sempre consentendo l'utilizzo dei tasti funzione del terminale.



Salvaschermo

Se la bilancia non viene usata per 15 minuti, il display si oscura automaticamente e i pixel vengono invertiti a intervalli di circa 15 secondi. Appena si riprende a utilizzare la bilancia (ad esempio posizionando un peso o premendo un tasto), il display torna al suo stato normale.

2.2 Finestre di dialogo di immissione

La finestra di dialogo della tastiera consente l'immissione di caratteri come lettere, numeri e caratteri speciali.



	Designazione	Spiegazione
1	Campo dati	Visualizza i caratteri alfanumerici e numerici (immessi).
2	Tastiera	Area di immissione dati.
3	Selezione	Per selezionare i diversi layout della tastiera.

1 Digitare la designazione.

2 Confermare con [OK].

	Funzione
	Per cancellare l'ultimo carattere Toccare una volta per posizionare il cursore alla fine del campo dati.

2.3 Firmware

Il firmware gestisce tutte le funzioni della bilancia. Consente inoltre di adattare la bilancia a un ambiente di lavoro specifico.

Il firmware è suddiviso come segue.

- Impostazioni di sistema
- Impostazioni specifiche dell'utente
- Applicazioni
- Impostazioni specifiche per l'applicazione

Nota

È possibile abbandonare il menu visualizzato in qualunque momento premendo nuovamente il tasto menu.

2.3.1 Impostazioni di sistema

Le impostazioni di sistema (ad esempio le impostazioni per i dispositivi periferici) sono indipendenti dalle applicazioni e si applicano all'intero sistema di pesata. Le impostazioni di sistema possono essere visualizzate premendo e successivamente il tasto [Sistema].

Navigazione: [F6] > Sistema

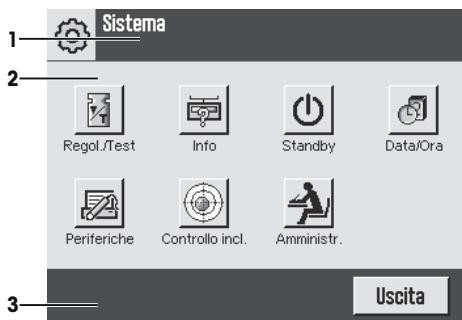

	Designazione	Spiegazione
1	Barra del titolo	La barra del titolo visualizza gli elementi per l'orientamento e l'informazione dell'utente.
2	Area del contenuto	L'area del contenuto è l'area di lavoro principale per i menu e le applicazioni. Il contenuto dipende dall'applicazione specifica o dall'azione avviata.
3	Barra d'azione	La barra d'azione contiene i pulsanti per l'esecuzione di azioni specifiche richieste nella finestra di dialogo attiva, a patto che siano disponibili (e.g. [Uscita], [STD], [C], [OK]).

1 Le impostazioni possono essere modificate toccando il relativo pulsante.

2 Per uscire dalle impostazioni, premere [Uscita].

2.3.2 Impostazioni specifiche dell'utente

Queste impostazioni possono essere utilizzate per regolare la bilancia in base alle attività e alle tecniche di lavorazione dell'utente.

Navigazione: [F6] > [Sistema] > [Impostazioni utilizzatore]



Applicazioni

Le applicazioni sono moduli firmware per l'esecuzione di operazioni di pesata specifiche. La bilancia è fornita con diverse applicazioni pre-installate. All'accensione della bilancia, vengono caricati l'ultimo profilo utente attivo e l'ultima applicazione usata. È possibile accedere alle applicazioni disponibili con il tasto [F6]. Le informazioni relative all'uso delle applicazioni standard sono consultabili nelle relative sezioni.

Navigazione: [F5]



Impostazioni specifiche dell'applicazione

Queste impostazioni possono essere utilizzate per impostare le applicazioni in base alle esigenze specifiche. Le opzioni di impostazione disponibili dipendono dall'applicazione selezionata. Premendo il tasto [F5] si apre il menù multipagina con le impostazioni per l'applicazione attiva corrente. Informazioni sulle singole opzioni di impostazione sono contenute nella sezione relativa all'applicazione specifica.

Navigazione: [F5]



Designazione	Spiegazione
1	Barra del titolo La barra del titolo visualizza gli elementi per l'orientamento e l'informazione dell'utente.
2	Area del contenuto L'area del contenuto è l'area di lavoro principale per i menu e le applicazioni. Il contenuto dipende dall'applicazione specifica o dall'azione avviata.
3	Barra d'azione La barra d'azione contiene i pulsanti per l'esecuzione di azioni specifiche richieste nella finestra di dialogo attiva, a patto che siano disponibili (e.g. [Uscita], [STD], [C], [OK]).
4	Pulsante Impostazioni Modifica/Seleziona (es. [Definire], [On], [Off]). Il contenuto dipende dall'applicazione.
5	Freccia I pulsanti freccia si utilizzano per andare alla pagina successiva o precedente.

- 1 Le impostazioni possono essere modificate toccando il relativo pulsante.
- 2 Confermare con [OK].
- 3 Per uscire dalle impostazioni, selezionare [Uscita].
- 4 Per modificare le impostazioni di sistema, toccare [Sistema].

2.4 Sistema di sicurezza



AVVISO

Annotare ID e password!

Le aree di menu protette non sono accessibili senza ID o password.

- Trascrivere ID e password e conservarli in un luogo sicuro.

La bilancia dispone di un sistema di sicurezza generale tramite il quale è possibile definire i diritti d'accesso individuali al livello amministratore o al livello utente. L'accesso alle aree di menu protette richiede l'inserimento di un codice di identificazione (ID) e di una password. Al momento della consegna della bilancia, sono protette solamente le impostazioni [**Amministr.**] nelle impostazioni di sistema.

Se si desidera richiamare un menu protetto da ID e password, sul display appare una tastiera alfanumerica per l'immissione dell'ID.

- 1 Digitare il proprio ID.
 - Per commutare tra maiuscole e minuscole, toccare il pulsante [**a...z**] e [**A...Z**].
 - Per digitare numeri, toccare il pulsante [**0...9**].
 - Per eliminare caratteri digitati in modo errato, utilizzare il tasto freccia .

Nota

La digitazione può essere interrotta in qualunque momento toccando [**C**].

- 2 Una volta completato l'inserimento dell'ID, toccare [**OK**].
 - ⇒ Viene visualizzata un'ulteriore finestra di dialogo per l'inserimento della password.
- 3 Inserire la password (per motivi di sicurezza, la password non è scritta con testo in chiaro, bensì a ogni carattere corrisponde un asterisco) e confermare con [**OK**].
 - ⇒ Se ID e password sono corretti, viene visualizzata l'area di menu desiderata o viene effettuata l'operazione richiesta. In caso di errore, un messaggio di errore chiede di inserirla nuovamente.

3 Installazione e messa in funzione

Per ulteriori informazioni

► www.mt.com/xse-analytical

3.1 Disimballaggio

Aprire l'imballaggio della bilancia. Verificare che non vi siano danni dovuti al trasporto. Informare immediatamente il rappresentante METTLER TOLEDO, in caso di reclami o di accessori mancanti.

Importante

Conservare tutte le parti dell'imballaggio. Tale imballaggio garantisce la protezione migliore per il trasporto della bilancia.

- Estrarre la bilancia dall'imballaggio servendosi del nastro di sostegno.

- 1 Rimuovere il nastro di sostegno (1).
- 2 Rimuovere l'imballaggio superiore (2).

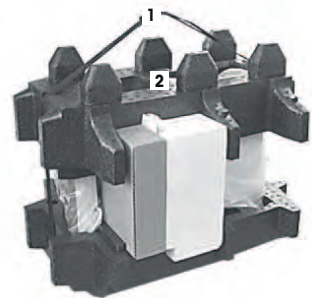

- 1 Rimuovere le istruzioni d'uso (3).
- 2 Rimuovere il set con adattatore CA (4), cavo di alimentazione, piatto di raccolta, SmartGrid, coperchio SmartGrid, imbuto monouso SmartPrep e cestino ErgoClip (cestino per pesare oggetti piccoli).
- 3 Rimuovere il set con porte del paravento (5) e supporto del terminale.

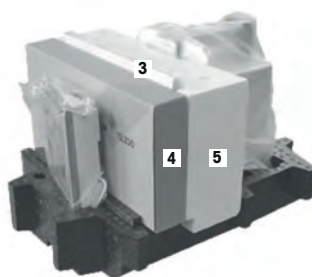

- 1 Rimuovere con cautela il terminale (6) dall'imballaggio inferiore.
- 2 Rimuovere la capottina di protezione.

Nota

Poiché il terminale è collegato alla bilancia con un cavo, per togliere la capottina di protezione basta estrarre leggermente la bilancia dall'imballaggio.



- 1 Posizionare il terminale (6) davanti alla bilancia.
- 2 Tenere la bilancia (7) dalla guida o dalla maniglia. Afferrare saldamente il terminale con l'altra mano. Estrarre entrambi i componenti contemporaneamente dall'imballaggio inferiore (8).



- 1 Posizionare la bilancia con il terminale nel sito in cui verranno utilizzati.
- 2 Rimuovere il coperchio dalla bilancia.
- 3 Rimuovere la protezione per il trasporto (9) dal supporto del piatto di pesata.



3.2 Contenuto della fornitura



AVVISO

Pericolo di danneggiamento della bilancia dovuto a componenti sbagliati!

L'utilizzo di componenti sbagliati con la bilancia può danneggiarla oppure provocarne il malfunzionamento.

- Utilizzare soltanto componenti forniti con la bilancia, gli accessori elencati e le parti di ricambio Mettler-Toledo GmbH.

Controllare la completezza della fornitura. I seguenti accessori sono parte della dotazione standard della bilancia:

- Bilancia con terminale
 - Interfaccia RS232C
 - Alloggiamento per 2a interfaccia (opzionale)
 - Predisposizione per pesare sotto la bilancia e per l'antifurto
- Set con porte del paravento e supporto del terminale
- SmartGrid
- Coperchio SmartGrid, acciaio al nichel-cromo
- Imbuto monouso SmartPrep (2 pezzi)
- Piatto di raccolta
- Alimentatore con cavo di collegamento secondo specifiche locali
- Capottina di protezione per il terminale
- Pennello per pulizia
- ErgoClip "Basket" (cestino per gli oggetti da pesare piccoli)

- Certificato di produzione
- Dichiarazione di conformità CE
- Istruzioni d'uso o manuale per l'utente; su carta o CD-ROM, a seconda del paese di utilizzo

3.3 Scelta del luogo d'installazione

Un luogo d'installazione ottimale garantisce il funzionamento accurato e affidabile della bilancia. Il piano di appoggio deve poter sopportare il peso della bilancia a pieno carico. È necessario rispettare le seguenti condizioni locali:

Importante

Se la bilancia non è in posizione perfettamente orizzontale fin dall'inizio, sarà necessario livellarla durante la messa in servizio.

- Utilizzare la bilancia solo in ambienti chiusi e a un'altitudine massima di 4.000 m sul livello del mare.
- Prima di accendere la bilancia, attendere fino a quando tutti i componenti abbiano raggiunto la temperatura ambiente (da +5 a 40 °C).
L'umidità deve essere compresa tra il 10% e l'80% senza condensa.
- La spina di alimentazione deve essere facilmente accessibile in qualsiasi momento.
- Ubicazione stabile, orizzontale e senza vibrazioni.
- Evitare la luce diretta del sole.
- Evitare sbalzi di temperatura eccessivi.
- Evitare forti correnti d'aria.

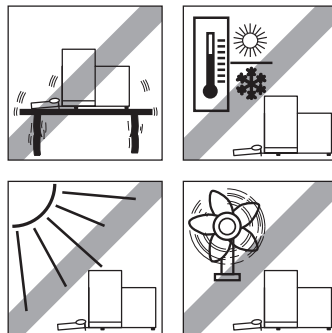

Ulteriori informazioni si trovano in Pesare nel modo giusto.

3.4 Montaggio della bilancia

- 1 Rimuovere la protezione per il trasporto (1).
- 2 Inserire il piatto di raccolta (2).
Inserirlo dalla parte anteriore passando sulla piastra inferiore fino alla parete di separazione.

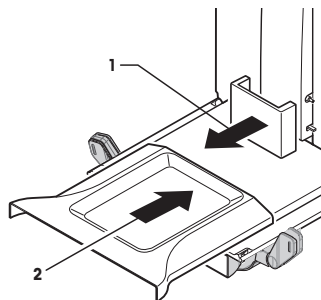

- 1 Inserire il piatto SmartGrid dalla parte anteriore.
- 2 Verificare che sia agganciato correttamente su entrambi i lati (1) (2).

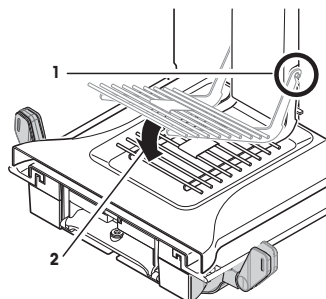

- 1 Inserire la porta del paravento superiore (1) in posizione inclinata (con un'angolazione leggermente inferiore a 30 gradi) nella guida **posteriore**.
- 2 Chiudere la porta del paravento (2) verso il basso, **vedere** figura.

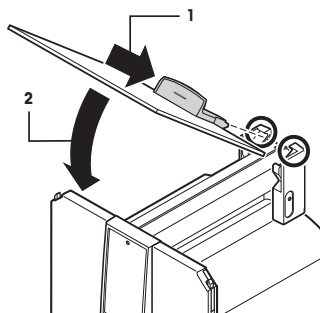

- Per montare gli sportelli laterali del paravento, le maniglie (A) devono essere girate verso l'esterno.

- 1 Montare gli sportelli laterali del paravento, attenendosi le istruzioni di seguito, **vedere** figura sotto.
- 2 Montare gli sportelli laterali con un'angolazione di circa 30° nelle due aperture, **vedere** figura di seguito.
- 3 Verificare che gli sportelli laterali siano montati correttamente come indicato.
- 4 Montare lo sportello laterale in modo che scatti in posizione sulla bilancia. Se è stata montata correttamente, si muoverà facilmente.
- 5 Piegarla la maniglia dello sportello laterale del paravento verso l'interno.
- 6 Montare il secondo sportello laterale del paravento. La procedura è identica.
- 7 Spostare gli sportelli laterali completamente indietro.

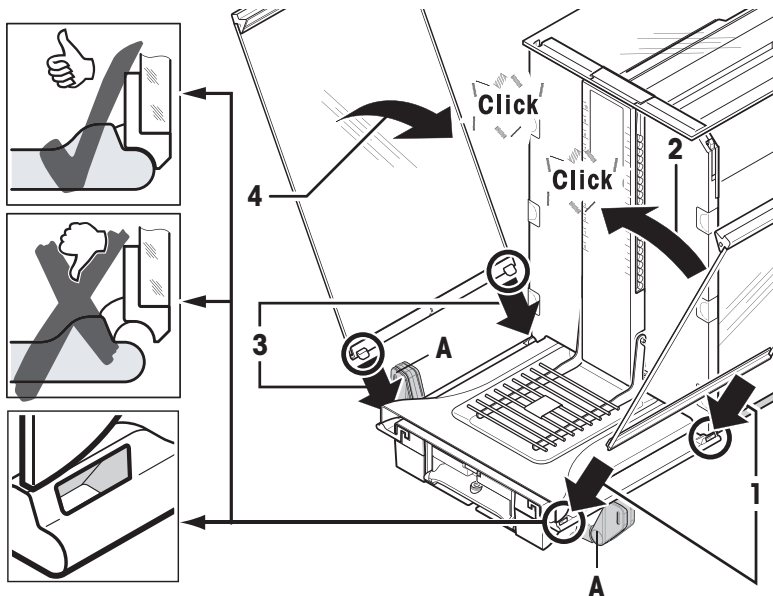

- 1 Inserire il vetro frontale del paravento (2).
Nella parte frontale inferiore della bilancia, farlo scorrere inclinato dall'alto verso il basso fino a quando i due ganci del vetro frontale del paravento saranno posizionati sui rulli (1).
- 2 Ruotare il vetro verso l'alto finché non si incastra.

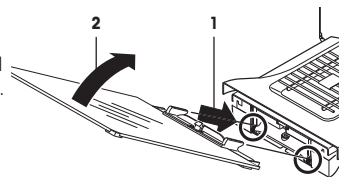

- 1 Inserire il supporto del terminale.
- 2 Posizionare il cavo nella guida del supporto del terminale.
- 3 Inserire il supporto del terminale nell'apertura del vetro frontale del paravento.
⇒ Il supporto del terminale deve incastrarsi con uno scatto.

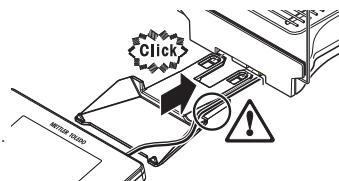

- 1 Posizionare il terminale.
- 2 Posizionare il terminale al centro del supporto.
- 3 Farlo scorrere contro la bilancia fino a quando non si piega facilmente verso il basso di fronte al supporto terminale.
- 4 Collegare il cavo alla bilancia.

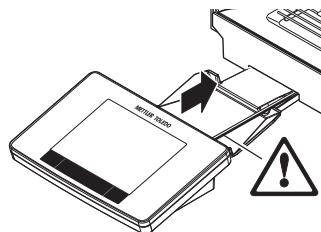

AVVISO

Pericolo di danneggiamento del terminale!

- La bilancia e il terminale non sono collegati dal supporto del terminale.
- Durante il trasporto, sorreggere sempre la bilancia e il terminale saldamente.

Nota

È possibile riposizionare il terminale nelle vicinanze della bilancia, se la lunghezza del cavo del terminale è sufficiente.

3.5 Collegamento della bilancia



AVVERTENZA

Pericolo di morte o lesioni gravi a causa di scosse elettriche!

Il contatto con le parti in tensione può portare a lesioni e morte. Se in situazioni di emergenza non è possibile arrestare la bilancia, le persone possono subire lesioni e la bilancia può danneggiarsi.

- 1 Per collegare la bilancia utilizzare esclusivamente il cavo di alimentazione a tre fili dotato di conduttore di messa a terra.
- 2 Accertarsi che il valore di tensione indicato corrisponda alla tensione di rete locale.
⇒ In caso contrario, non collegare mai l'adattatore CA all'alimentazione e rivolgersi a un esperto METTLER TOLEDO.
- 3 Collegare la bilancia esclusivamente a una presa di alimentazione a tre poli con contatto di terra.
- 4 Per mettere in funzione la bilancia, è consentito utilizzare soltanto una prolunga conforme agli standard con conduttore di messa a terra.
- 5 Non scollegare il conduttore di terra del dispositivo.
- 6 Controllare che i cavi e la spina non siano danneggiati e all'occorrenza sostituirli.
- 7 Verificare che i cavi siano sistemati in modo da non essere danneggiati e non ostacolare l'impiego dello strumento.
- 8 Mantenere tutti i cavi elettrici e i collegamenti lontani da eventuali liquidi.
- 9 Assicurarsi che la spina di alimentazione sia sempre accessibile.



AVVISO

Pericolo di danno all'adattatore CA dovuto a surriscaldamento.

Se l'adattatore CA è coperto o si trova all'interno di un contenitore non può essere raffreddato a sufficienza e si surriscalda.

- 1 Non coprire l'adattatore CA.
- 2 Non collocare l'adattatore CA in un contenitore.

La bilancia è fornita con un adattatore CA/CC o un cavo di alimentazione specifici per Paese. L'adattatore CA/CC può essere utilizzato ai seguenti intervalli di tensione:

100 – 240 V CA, 50/60 Hz.

- La bilancia e il terminale si trovano nella loro collocazione definitiva.
- 1 Collegare l'adattatore CA (1) alla presa di collegamento (2) sul retro della bilancia.
 - 2 Collegare l'adattatore CA (1) all'alimentazione.
- ⇒ Una volta collegata all'alimentazione la bilancia esegue un'autodiagnosi dopo la quale è pronta all'uso.

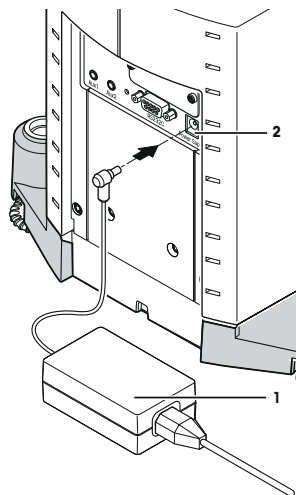

3.6 Impostazione della bilancia

Accensione della bilancia

- La bilancia è collegata all'alimentazione.
 - Il terminale e la bilancia sono interconnessi.
- Per accendere, premere [⏻].
- ⇒ Viene visualizzato il display.
- ⇒ La bilancia è pronta per l'uso.



Livellamento della bilancia

La bilancia è dotata di un sensore di livello integrato che monitora costantemente il corretto allineamento orizzontale.

Se la bilancia non è livellata in modo corretto, subito dopo l'accensione viene generato un messaggio di avviso con la richiesta di livellamento.

Se il sensore rileva un livellamento errato, la spia di stato nel terminale è di colore rosso. Viene visualizzato un messaggio di avvertimento e generato un segnale acustico. Contemporaneamente, viene visualizzata anche l'icona di stato corrispondente nell'angolo in alto a destra del display.



- 1 Per avviare la guida al livellamento, toccare [**LevelGuide**] nel messaggio di avvertimento.
 - ⇒ Viene mostrata la finestra dell'indicatore di livellamento in tempo reale.
- 2 Osservare l'indicatore di livellamento sullo schermo.
 - ⇒ Se l'allineamento è errato, la bolla d'aria nell'indicatore di livellamento è di colore rosso.
 - ⇒ La guida al livellamento indica, tramite frecce rosse, in quale direzione ruotare le due viti di base poste dietro la bilancia.
- 3 Ruotare le viti fino a quando la bolla d'aria sarà posizionata al centro del cerchio interno dell'indicatore di livellamento.
 - ⇒ Al raggiungimento dell'allineamento corretto, la bolla diventa di colore verde.
 - ⇒ La spia di stato del terminale diventa di colore verde.
- 4 Toccare [**OK**].
 - ⇒ Viene visualizzato un messaggio che consiglia di eseguire la regolazione della bilancia.
- 5 Toccare [**Regol. int.**] per regolare la bilancia.

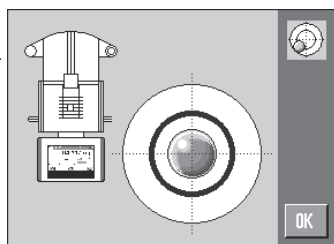
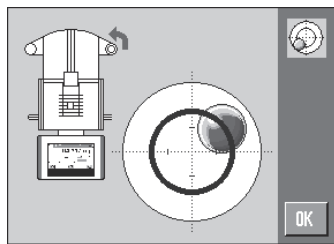

3.6.1 Maniglia per l'azionamento delle porte laterali del paravento

È possibile regolare il paravento della bilancia in base alle condizioni ambientali, al metodo di pesatura e al materiale da pesare.

La posizione delle maniglie determina le porte del paravento (sinistra, destra o entrambe) che vengono aperte.

Provare combinazioni diverse spostando le maniglie verso l'alto e verso il basso. Si consiglia di impostare il paravento in vetro in modo tale da aprire solamente la porta richiesta per il carico. Così la bilancia funzionerà più rapidamente grazie alla minore interferenza causata dai flussi d'aria, rispetto all'utilizzo di un paravento in vetro completamente aperto.

Nota

Si consiglia di eseguire il fissaggio con il paravento chiuso.

- 1 Spostare verso il basso la maniglia della porta laterale.
- 2 Spostare le porte completamente all'indietro.

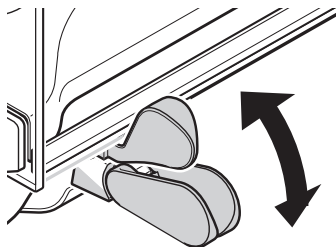

3.6.2 Esecuzione di una pesata semplice

In seguito al completamento della messa in servizio della bilancia, è possibile procedere alla prima pesata.

Per eseguire una pesata semplice, sono necessari soltanto i tasti posizionati nella parte inferiore del terminale. I tasti per l'azzeramento [**→0<**] e la taratura [**→T<**] sono separati sulla bilancia.

Azzeramento

- Premere [→0←].
- ⇒ Azzeramento

In seguito all'azzeramento, a tutti i pesi (anche alla tara) si applica il nuovo punto di zero e vale quanto segue: tara = 0, peso netto = peso lordo = 0.

Tara

Importante

Non è consentito un valore negativo della tara. Viene generato un messaggio di errore. Quando l'icona del rilevatore di stabilità scompare (piccolo anello a sinistra del display del peso), l'indicazione è stabile. Il peso viene visualizzato.

- Se si utilizza un recipiente di pesata, è necessario innanzitutto impostare la bilancia sullo zero.
- 1 Posizionare il recipiente sulla bilancia.
 - 2 Premere [→T←].
 - ⇒ La bilancia è tarata.
- ⇒ Il peso del recipiente è impostato come la nuova tara, sovrascrivendo così la tara precedente (se disponibile).
- ⇒ Il display **Net** segnala che tutti i pesi indicati sono netti.



4 Manutenzione

4.1 Pulizia

Di tanto in tanto, pulire il piatto, il piatto di raccolta, lo chassis e il terminale della bilancia con il pennello compreso nella dotazione di fornitura. L'intervallo di manutenzione dipende dalla procedura operativa standard (SOP).

Attenersi alle seguenti istruzioni:



⚠ AVVERTENZA

Pericolo di morte o lesioni gravi a causa di scosse elettriche!

Il contatto con le parti in tensione può portare a lesioni e morte. Se in situazioni di emergenza non è possibile arrestare la bilancia, le persone possono subire lesioni e la bilancia può danneggiarsi.

- 1 Scollegare la bilancia dall'alimentazione prima di eseguire interventi di pulizia o manutenzione.
- 2 Utilizzare solamente cavi di alimentazione METTLER TOLEDO, nel caso in cui sia necessario sostituire quelli in uso.
- 3 Assicurarsi che nessun liquido penetri nella bilancia, nel terminale o nell'adattatore.
- 4 Non aprire la bilancia, il terminale o l'adattatore CA, Contengono parti non riparabili dall'utente.



AVVISO

Pericolo di danneggiamento della bilancia dovuto a metodi di pulizia non adeguati.

La bilancia è realizzata con materiali resistenti di alta qualità e può quindi essere pulita con uno degli agenti detergenti non aggressivi in commercio. L'ingresso di liquidi nello chassis può danneggiare la bilancia.

- 1 Per pulire la bilancia o il terminale, utilizzare esclusivamente acqua e un detergente delicato.
- 2 Asciugare immediatamente qualsiasi versamento.
- 3 Assicurarsi che nessun liquido penetri all'interno della bilancia.

Pulizia

La bilancia è realizzata con materiali resistenti di alta qualità e può quindi essere pulita con uno dei detersivi non aggressivi in commercio.

Importante

Tutti i componenti non rivestiti ed estraibili del paravento esterno sono lavabili in lavastoviglie a 80 °C.

- 1 Per pulire la camera di pesata completamente, allontanare i pannelli in vetro del paravento dalla bilancia ed estrarli dai rispettivi fissaggi.
- 2 Sollevare con cautela la parte frontale del piatto di pesata e rimuoverlo dalla guida.
- 3 Estrarre il piatto di raccolta dalla bilancia.
- 4 Assicurarsi che questi componenti siano posizionati correttamente quando dovranno essere inseriti nuovamente.

Importante

Contattare un rappresentante METTLER TOLEDO per informazioni sulle opzioni di assistenza disponibili. La manutenzione regolare svolta da un tecnico di assistenza autorizzato garantisce un'accuratezza di pesata coerente a lungo termine e la possibilità di prolungare la vita utile della bilancia.

4.2 Smaltimento

In conformità con la direttiva europea 2012/19/EU WEEE (Waste Electrical and Electronic Equipment), questo dispositivo non può essere smaltito tra i rifiuti domestici. Queste disposizioni sono valide anche nei paesi esterni all'UE, in base ai requisiti delle varie legislazioni.

Smaltire questo prodotto in accordo alle normative locali presso il punto di raccolta specificato per le apparecchiature elettriche ed elettroniche. In caso di dubbi, rivolgersi all'ente responsabile o al distributore da cui è stato acquistato questo dispositivo. Nel caso in cui questo dispositivo venga affidato ad altri (per uso privato o professionale), accludere anche il contenuto di queste normative.

Grazie per la cura dedicata alla protezione dell'ambiente.



5 Dati tecnici

5.1 Caratteristiche generali



⚠ AVVERTENZA

Pericolo di morte o lesioni gravi a causa di scosse elettriche!

Il contatto con le parti in tensione può portare a lesioni e morte.

- 1 Utilizzare esclusivamente un adattatore CA approvato con uscita SELV limitata.
- 2 Verificare che la polarità sia corretta

Alimentazione

Adattatore CA:	Tensione di entrata: 100 – 240 V CA, -15%/+10%, 50/60 Hz Tensione di uscita: 12 V DC $\pm 3\%$, 2.5 A (con protezione elettronica contro sovraccarichi)
Cavo per adattatore CA:	a 3 poli, con connettore secondo specifiche locali
Alimentazione bilancia:	12 V DC $\pm 3\%$, 2.5 A, oscillazione max.: 80 mVpp

Protezione e standard

Categoria di sovratensione:	II
Grado d'inquinamento:	2
Protezione:	protezione contro polvere e acqua vedere Dichiarazione di Conformità
Norme per la sicurezza e norme EMC:	
Campo di impiego:	impiegare solo in locali interni chiusi

Condizioni ambientali

Altezza slm:	fino a 4000 m
Temperatura ambiente:	5–40 °C
Umidità atmosferica relativa:	max. 80% fino a 31 °C, decrescente linearmente fino al 50% a 40°C, senza condensa
Tempo di riscaldamento:	almeno 120 minuti dopo che la bilancia è stata collegata alla rete di alimentazione; all'accensione dalla modalità standby, la bilancia è immediatamente pronta per l'uso

Materiali

Armatura:	alluminio pressofuso, plastica, acciaio cromato e vetro
Terminale:	zinco pressofuso cromato e plastica
SmartGrid:	Acciaio al nickel cromo molibdeno X2CrNiMo17

1 Veiligheidsinformatie

- Zorg dat u de instructies in deze handleiding hebt gelezen en begrepen voordat u de balans gaat gebruiken.
- Bewaar deze handleiding zodat u die later kunt raadplegen.
- Vergeet niet om deze handleiding bij te voegen als u de balans aan derden doorgeeft.

Wanneer de balans niet volgens de instructies in deze handleiding wordt gebruikt of wanneer de balans wordt aangepast, kan de veiligheid van de gebruiker in gevaar komen en kan Mettler-Toledo GmbH hiervoor niet aansprakelijkheid worden gesteld.

1.1 Definitie van signaalwoorden en waarschuwingssymbolen

Veiligheidsopmerkingen worden aangegeven met signaalwoorden en waarschuwingssymbolen. Deze duiden veiligheidspunten en waarschuwingen aan. Het negeren van de veiligheidsopmerkingen kan leiden tot letsel, schade aan het instrument, storingen en onjuiste resultaten.

Signaalwoorden

WAARSCHUWING voor een gevaarlijke situatie met matig risico die, als die niet wordt vermeden, mogelijk kan leiden tot fataal of ernstig letsel.

VOORZICHTIG voor een gevaarlijke situatie met weinig risico die, als die niet wordt vermeden, mogelijk kan leiden tot kleine of minder ernstige blessures.

LET OP voor een gevaarlijke situatie met weinig risico die tot beschadiging van het instrument, andere materiaalbeschadiging, storingen en foute resultaten, of dataverlies kan leiden.

Let op (geen symbool)
voor nuttige informatie over het product.

Waarschuwingssymbolen



Algemeen risico



Elektrische schok

1.2 Productspecifieke veiligheidsopmerkingen

Uw balans is gemaakt met behulp van geavanceerde technologie en voldoet aan alle erkende veiligheidsregels. Onder buitengewone omstandigheden kunnen er echter bepaalde gevaren optreden. Open de behuizing van de balans niet: hierin bevinden zich geen onderdelen die door de gebruiker kunnen worden onderhouden, gerepareerd of vervangen. Neem bij problemen met uw balans contact op met uw erkende METTLER TOLEDO-leverancier of -vertegenwoordiger.

De balans is getest voor de proeven en beoogde doelen die staan beschreven in de betreffende handleiding. Dat ontslaat u echter niet van de verantwoordelijkheid om de door ons geleverde producten te testen voor de door u beoogde methodes en doelen.

Beoogd gebruik

Deze balans is ontworpen voor gebruik door vakbekwame medewerkers in analytische laboratoria. Uw balans is bedoeld om te wegen. Gebruik de balans uitsluitend voor dit doel.

Gebruik op enige andere wijze en gebruik buiten de grenswaarden van de technische specificaties zonder schriftelijke toestemming van Mettler-Toledo GmbH wordt beschouwd als niet bedoeld.

Vereiste werkomgeving

De balans is ontworpen voor gebruik binnen, in een goed geventileerde zone. Vermijd de volgende externe invloeden:

- Andere condities dan de omgevingscondities die in de technische gegevens zijn bepaald
- Krachtige trillingen

- Direct zonlicht
- Atmosfeer met corrosief gas
- Explosiegevaarlijke atmosfeer met gassen, stoom, mist, stof en ontvlambaar stof
- Krachtige elektrische of magnetische velden

Vakbekwame medewerkers

Een onjuist gebruik van de balans of van de chemicaliën die voor de analyse worden gebruikt, kan mogelijk fataal letsel veroorzaken. Voor het bedienen van de balans is de volgende ervaring vereist.

- Kennis en ervaring met het werken met giftige en bijtende stoffen.
- Kennis en ervaring met het werken met standaardlaboratoriumapparatuur.
- Kennis en ervaring met het werken volgens de algemene regels inzake laboratoriumveiligheid.

Verantwoordelijkheden van de eigenaar van de balans

De eigenaar van de balans is de persoon die de balans voor commercieel gebruik inzet of de balans door zijn medewerkers laat gebruiken. De eigenaar van de balans is verantwoordelijk voor de productveiligheid en de veiligheid van medewerkers, gebruikers en derden.

De operator heeft de volgende verantwoordelijkheden:

- Hij moet de veiligheidsregels kennen voor de specifieke werkomgeving en deze regels toepassen.
- Hij moet ervoor zorgen dat alleen vakbekwame medewerkers de balans gebruiken.
- Hij moet de verantwoordelijkheden voor installatie, bediening, reiniging, reparatie en onderhoud definiëren en ervoor zorgen dat alle taken worden uitgevoerd.
- Hij moet de medewerkers regelmatig trainen en over de gevaren informeren.
- Hij moet de medewerkers voorzien van de benodigde persoonlijke beschermingsmiddelen.

Hij moet de balans uitschakelen in noodsituaties.

- Hij moet de stekker uit het stopcontact trekken.

Beschermende kleding

Zorg dat u in het laboratorium beschermende kleding draagt wanneer u met gevaarlijke of giftige stoffen werkt.



Gebruik de juiste handschoenen voor het hanteren van chemicaliën of gevaarlijke stoffen en zorg ervoor dat de handschoenen niet kapot zijn, voordat u ze gebruikt.

Veiligheidsopmerkingen



⚠ WAARSCHUWING

Gevaar voor ernstig of fataal letsel door elektrische schok!

Contact met onderdelen die onder stroom staan, kan mogelijk fataal letsel veroorzaken. Als de balans in noodsituaties niet kan worden uitgeschakeld, kunnen mensen gewond raken of kan de balans beschadigd raken.

- 1 Gebruik voor het aansluiten van uw balans uitsluitend de bijgeleverde 3-aderige kabel met aardgeleider.
- 2 Controleer dat de hierop aangegeven spanning overeenkomt met de lokale voedingsspanning.
 - ⇒ Als dit niet het geval is, mag u de AC-adapter nooit aansluiten op de voedingsbron, maar moet u contact opnemen met een vertegenwoordiger van METTLER TOLEDO.
- 3 Sluit de balans uitsluitend aan op een 3-pins geaard stopcontact.
- 4 Gebruik uitsluitend gestandaardiseerde verlengkabels met aardgeleider in combinatie met de balans.
- 5 Verwijder de aardgeleider niet.
- 6 Controleer de kabels en de stekker op beschadigingen, en vervang beschadigde kabels en stekkers.
- 7 Zorg ervoor dat de kabels zo zijn neergelegd dat ze niet beschadigd kunnen raken en de bediening van het instrument niet hinderen.
- 8 Houd alle elektrische kabels en verbindingen uit de buurt van vloeistoffen.
- 9 Zorg ervoor dat de voedingsstekker altijd goed toegankelijk is.



LET OP

Omgeving

Gebruik het apparaat uitsluitend binnen op droge locaties.



LET OP

Gevaar van beschadiging van het aanraakscherm met puntige of scherpe voorwerpen!

Gebruik geen puntige of scherpe voorwerpen om over het aanraakscherm te bewegen. Hierdoor kan het oppervlak van het aanraakscherm beschadigd raken.

- Bedien het aanraakscherm met uw vingers.



LET OP

Gevaar voor schade aan de balans!

Open de balans nooit. De balans bevat geen onderdelen die door de gebruiker kunnen worden onderhouden.

- Neem in geval van problemen contact op met een vertegenwoordiger van METTLER TOLEDO.



LET OP

De balans kan beschadigd raken door verkeerde onderdelen!

De balans kan beschadigd of defect raken wanneer u verkeerde onderdelen met de balans gebruikt.

- Gebruik uitsluitend onderdelen die bij de balans worden geleverd, vermelde accessoires en reserveonderdelen van Mettler-Toledo GmbH.

Meer informatie zoeken



Verwijst naar een extern document.

2 Gebruikersinterface

2.1 Display



LET OP

Gevaar van beschadiging van het aanraakscherm met puntige of scherpe voorwerpen!

Gebruik geen puntige of scherpe voorwerpen om over het aanraakscherm te bewegen. Hierdoor kan het oppervlak van het aanraakscherm beschadigd raken.

- Bedien het aanraakscherm met uw vingers.

Het verlichte kleurendisplay van de terminal is een touchscreen, d.w.z. een aanraakgevoelig scherm. Het kan worden gebruikt voor het weergeven van gegevens, invoeren van instellingen en selecteren van functies door op het scherm te tikken.

Belangrijk

Afhankelijk van de landspecifieke vereisten worden niet-gekalibreerde decimalen gemarkeerd op gewijzte balansen.

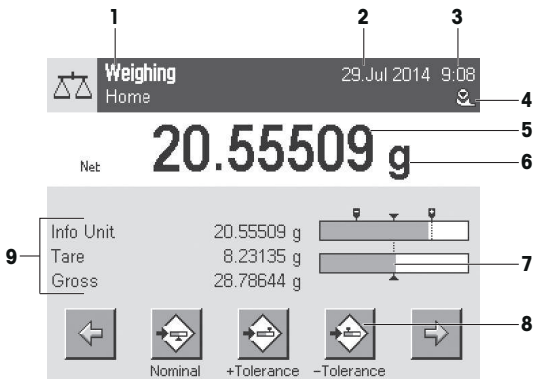

	Aanduiding	Toelichting
1	Naam toepassing	Toepassing selecteren. Het toepassingsmenu kan worden geselecteerd door deze zone aan te raken. Hier kan de toepassing worden geselecteerd. Dit menu kan ook worden weergegeven door te drukken op  .
2	Datum	De datum kan worden gewijzigd door op deze zone te tikken.
3	Tijd	De tijd kan worden gewijzigd door op deze zone te tikken.
4	Statuspictogrammen	Deze statuspictogrammen geven speciale balansstatussen aan (bv. service nodig, kalibratie nodig, batterij vervangen, niet waterpas). Als u op het pictogram tikt, krijgt u uitleg over de functie.
5	Gewichtswaarde	Als u op het gewicht tikt, verschijnt er een venster waarin het resultaat groot wordt weergegeven. Dit is nuttig voor het uitlezen van gewichten op een bepaalde afstand.
6	Weegeenheid	Door op de weegeenheid te tikken, kunt u de vereiste weegeenheid wijzigen, bijvoorbeeld van mg naar g .
7	SmartTrac	SmartTrac is een grafische inweeghulp, waarmee u in één oogopslag een al gebruikt en nog steeds beschikbaar weegbereik kunt zien.
8	Functietoetsen	Dit gebied is gereserveerd voor Function Keys , voor directe toegang tot veelgebruikte functies en toepassingsinstellingen. Als meer dan 5 functietoetsen zijn geactiveerd, kunnen deze met de pijltoetsen worden geselecteerd.
9	Informatievelden	Dit gebied wordt gebruikt voor het weergeven van extra informatie (informatievelden) die betrekking hebben op een actieve toepassing. Door op het informatieveld te tikken, kunt u Informatievelden en Function Keys direct via een menuselectie weergeven. De waterpashulp kan ook worden gestart.

Groot display

Door op de functietoets **[Display]** te drukken, kan het weegresultaat groter worden weergegeven terwijl de functietoetsen op de terminal nog steeds kunnen worden gebruikt.



Schermb beveiliging

Als de balans gedurende 15 minuten niet wordt gebruikt, wordt het scherm automatisch gedimd en worden de pixels ongeveer elke 15 seconden omgekeerd. Wanneer de balans weer wordt gebruikt (bv. doordat een gewicht wordt geplaatst of een toets wordt ingedrukt), keert het display terug naar de normale staat.

2.2 Invoerdialoogvenster

Het dialoogscherm met toetsenbord dient om tekens zoals letters, cijfers en speciale tekens in te voeren.

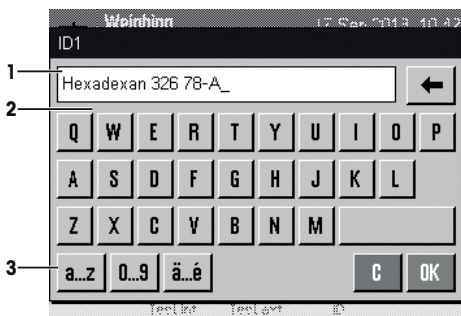

	Aanduiding	Toelichting
1	Gegevensveld	Geef (ingevoerde) alfanumerieke en numerieke tekens weer.
2	Toetsenbord	Gegevensinvoer gebied
3	Selectie	Selecteer diverse toetsenbordindelingen.

- 1 Voer de benaming in.
- 2 Bevestig met **[OK]**.

	Functie
	Het laatste teken verwijderen Tik één keer om de cursor aan het einde van het gegevensveld te plaatsen.

2.3 Firmware

De firmware bepaalt alle functies van de balans en maakt het mogelijk om deze aan te passen aan een specifieke werkomgeving.

De firmware is als volgt ingedeeld:

- Systeeminstellingen
- Gebruikersspecifieke instellingen
- Toepassingen
- Toepassings specifieke instellingen

Let op

Een weergegeven menu kan op elk moment worden verlaten door dezelfde menu-toets opnieuw in te drukken.

2.3.1 Systeeminstellingen

Systeeminstellingen (bv. instellingen voor randapparatuur) zijn niet afhankelijk van de toepassingen en gelden voor het gehele weegstelsel. Systeeminstellingen kunnen worden weergegeven door op te drukken en vervolgens op de knop **[System]**.

Navigatie: [☰] > System

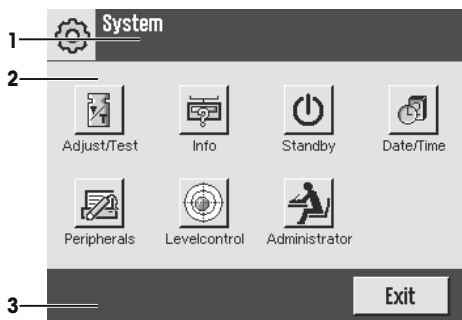

	Aanduiding	Toelichting
1	Titelbalk	De titelbalk geeft elementen voor gebruikersoriëntatie en -informatie weer.
2	Inhoudgebied	Het inhoudgebied is het belangrijkste werkgebied voor menu's en toepassingen. De inhoud hangt af van de specifieke toepassing of geïnitieerde actie.
3	Actiebalk	De actiebalk bevat actieknoppen voor het uitvoeren van specifieke acties die nodig zijn in het actieve dialoogvenster en beschikbaar zijn (bv. [Exit] , [STD] , [C] , [OK]).

1 Instellingen kunnen worden gewijzigd door op de betreffende knop te tikken.

2 Om de instellingen te verlaten, tikt u op **[Exit]**.

2.3.2 Gebruikersspecifieke instellingen

Deze instellingen kunnen worden gebruikt om de balans aan te passen aan de taken en werktechnieken van de gebruiker.

Navigatie: [☰] > [System] > [User Setting]

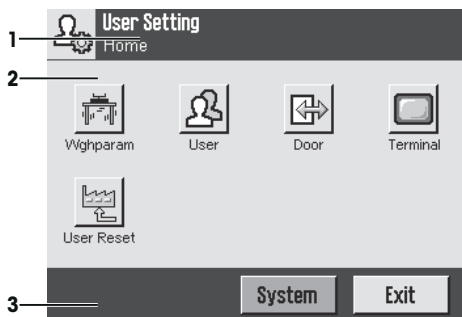

Toepassingen

Toepassingen zijn firmwaremodules voor het uitvoeren van specifieke weegtaken. Bij levering van de balans zijn diverse toepassingen voorgeïnstalleerd. Na inschakeling van de balans worden het laatst actieve gebruikersprofiel en de laatst gebruikte toepassing geladen. De toepassingen zijn beschikbaar onder de toets [☰]. Instructies voor het werken met standaardtoepassingen vindt u in de betreffende secties.

Navigatie: [F4]

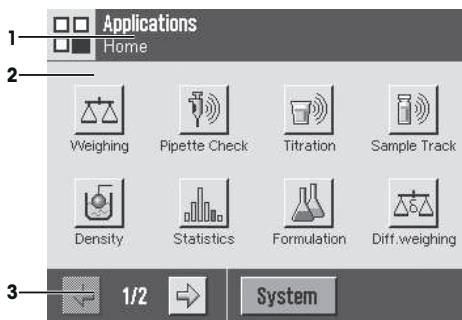

Toepassingspecifieke instellingen

Deze instellingen kunnen worden gebruikt om de toepassingen aan te passen aan specifieke vereisten. De beschikbare instellingsopties hangen af van de geselecteerde toepassing. Als u op de toets [F4] drukt, wordt een menu met meerdere pagina's geopend met instellingen voor de actieve toepassing. Informatie over de individuele instellingsopties is te vinden in de sectie over de betreffende toepassing.

Navigatie: [F4]

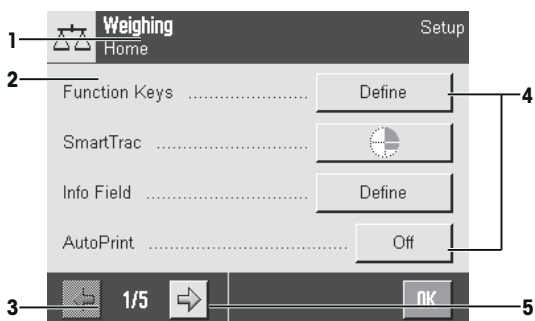

	Aanduiding	Toelichting
1	Titelbalk	De titelbalk geeft elementen voor gebruikersoriëntatie en -informatie weer.
2	Inhoudgebied	Het inhoudgebied is het belangrijkste werkgebied voor menu's en toepassingen. De inhoud hangt af van de specifieke toepassing of geïnitieerde actie.
3	Actiebalk	De actiebalk bevat actieknoppen voor het uitvoeren van specifieke acties die nodig zijn in het actieve dialoogvenster en beschikbaar zijn (bv. [Exit], [STD], [C], [OK]).
4	Knop	Instellingen bewerken/selecteren (bv. [Define], [On], [Off]). De inhoud hangt af van de toepassing.
5	Pijl	De pijlknoppen dienen om een pagina verder of terug te gaan.

1 Instellingen kunnen worden gewijzigd door op de betreffende knop te tikken.

2 Bevestig met [OK].

3 Om de instellingen te verlaten, selecteert u [Exit].

4 Om de systeeminstellingen te wijzigen, tikt u op [System].

2.4 Beveiligingssysteem



LET OP

Onthoud ID's en wachtwoorden!

Zonder ID of wachtwoord hebt u geen toegang tot beveiligde menugebieden.

- Noteer ID's en wachtwoorden en bewaar ze op een veilige plaats.

De balans heeft een uitgebreid beveiligingssysteem waarmee individuele toegangsrechten kunnen worden gedefinieerd op beheerders- en gebruikersniveau. Voor toegang tot beveiligde menugebieden is het invoeren van identificatie (ID) en een wachtwoord vereist. Bij levering van de balans zijn enkel de **[Administrator]**-instellingen in het systeem beveiligd.

Wanneer een met een ID en wachtwoord beveiligd menugebied wordt geselecteerd, verschijnt er eerst een alfanumeriek toetsenbord voor het invoeren van de ID.

- 1 Voer uw ID in.
 - Hoofdlettergevoelig. Tik op de knoppen **[a...z]** en **[A...Z]** om te schakelen tussen hoofdletters en kleine letters.
 - Tik op de knop **[0...9]** als u cijfers wilt invoeren.
 - Onjuiste invoer kan teken na teken worden verwijderd met de pijltoets **←**.

Let op

De invoer kan op elk moment worden onderbroken door op **[C]** te tikken.

- 2 Tik op **[OK]** nadat u de ID volledig hebt ingevoerd.
 - ⇒ Er verschijnt een nieuw dialoogvenster voor het invoeren van het wachtwoord.
- 3 Voer het wachtwoord in (om veiligheidsredenen wordt dit weergegeven als sterretjes (asterisken) in plaats van de werkelijke tekst) en bevestig met **[OK]**.
 - ⇒ Als de ID en het wachtwoord juist zijn, wordt het geselecteerde menugebied weergegeven of de gewenste actie gestart. Als het onjuist is, wordt een foutmelding weergegeven met het verzoek om het opnieuw in te voeren.

3 Installatie en inbedrijfstelling

Meer informatie zoeken

► www.mt.com/xse-analytical

3.1 Uitpakken

Open de verpakking van de balans. Controleer de balans op transportschade. Informeer onmiddellijk een vertegenwoordiger van METTLER TOLEDO in geval van klachten of ontbrekende accessoires.

Belangrijk

Bewaar alle delen van de verpakking. Deze verpakking biedt de best mogelijke bescherming om de balans te vervoeren.

- Gebruik de hijsband om de balans uit de doos te tillen.

- 1 Verwijder de hijsband (1).
- 2 Verwijder de bovenste verpakking (2).

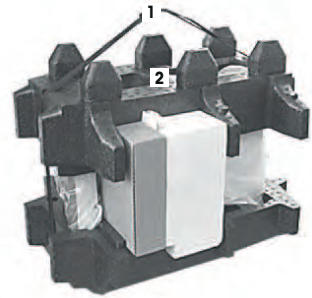

- 1 Verwijder de bedieningsinstructies (3).
- 2 Verwijder de set met AC-adapter (4), voedingskabel, druppelvanger, SmartGrid, SmartGrid-kap, SmartPrep-trechter voor eenmalig gebruik en ErgoClip "Basket" (mandje voor kleine weegobjecten).
- 3 Verwijder de set met windschermdeuren (5) en terminalsteun.

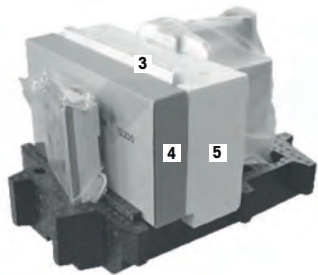

- 1 Neem de terminal (6) voorzichtig uit de onderste verpakking.
- 2 Neem de beschermhoes eruit.

Let op

Aangezien de terminal met de balans is verbonden met een kabel, moet u de balans slechts een klein eindje uit de verpakking trekken om de beschermhoes te kunnen verwijderen.



- 1 Plaats de terminal (6) vóór de balans.
- 2 Houd de balans (7) vast bij de geleider of de handgreep. Houd de terminal met de andere hand stevig vast. Trek beide componenten samen uit de onderste verpakking (8).

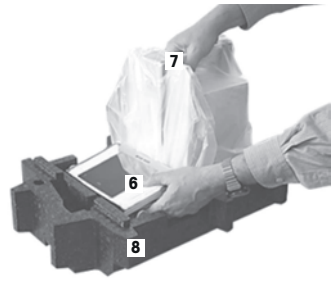

- 1 Plaats de balans met de terminal op de gebruikslocatie.
- 2 Verwijder de kap van de balans.
- 3 Verwijder de transportbeveiliging (9) van de weegpansteun.



3.2 Levering



LET OP

De balans kan beschadigd raken door verkeerde onderdelen!

De balans kan beschadigd of defect raken wanneer u verkeerde onderdelen met de balans gebruikt.

- Gebruik uitsluitend onderdelen die bij de balans worden geleverd, vermelde accessoires en reserveonderdelen van Mettler-Toledo GmbH.

Controleer de levering op volledigheid. De volgende accessoires maken deel uit van de standaarduitrusting van de balans:

- Balans met terminal
 - RS232C-interface
 - Sleuf voor tweede interface (optioneel)
 - Doorvoeropeningen voor wegen onder de balans en voor een antidiefstalbeveiliging.
- Set met windschermdeuren en terminalsteun
- SmartGrid
- SmartGrid-kap, chroom-nikkelstaal
- SmartPrep-frechter voor eenmalig gebruik (2 stuks)
- Druppelvanger
- AC-adapter met landspecifieke voedingskabel
- Beschermhoes voor de terminal
- Reinigingsborstel
- ErgoClip "Basket" (mandje voor kleine weegobjecten)

- Productiecertificaat
- Conformiteitsverklaring
- Gebruiksaanwijzing of gebruikershandleiding; gedrukt of op cd-rom, afhankelijk van het land van gebruik

3.3 Locatie bepalen

Een optimale locatie zorgt voor een nauwkeurige en betrouwbare werking van de balans. Het oppervlak moet het gewicht van de balans veilig kunnen dragen wanneer deze volledig is geladen. Er moet aan de volgende lokale condities worden voldaan:

Belangrijk

Als de balans niet meteen horizontaal staat, moet deze tijdens de inbedrijfstelling waterpas worden gezet.

- De balans mag uitsluitend binnen worden gebruikt en op een maximale hoogte van 4.000 m boven zeeniveau.
- Wacht tot alle onderdelen op kamertemperatuur (+5 tot 40 °C) zijn gekomen voordat u de balans inschakelt. De luchtvochtigheid moet 10-80% (niet-condenserend) zijn.
- De stekker moet altijd goed toegankelijk zijn.
- Stevige, horizontale en trillingsvrije locatie.
- Vermijd direct zonlicht.
- Geen extreme temperatuurschommelingen.
- Geen sterke tocht.

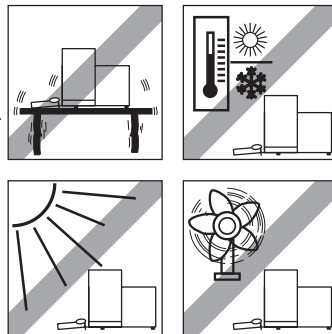

Meer informatie is te vinden in *Wegen op de juiste wijze*.

3.4 De balans monteren

- 1 Verwijder de transportbeveiliging (1).
- 2 Plaats de druppelvanger (2). Plaats het bakje vanaf de voorzijde boven de bodemplaat tot aan het tussenschot.

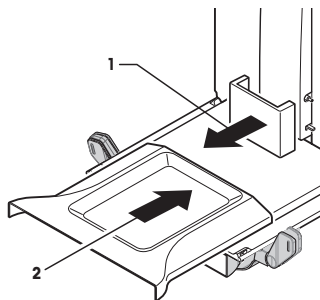

- 1 Plaats de SmartGrid vanaf de voorzijde.
- 2 Controleer of de SmartGrid (1) (2) aan beide zijden juist is ingehaakt.

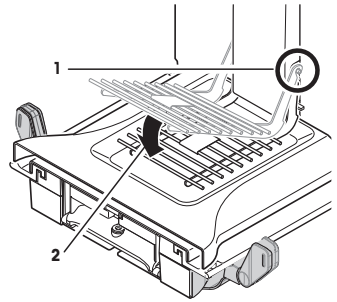

- 1 Plaats de bovendeur van het windscherm (1) onder een hoek (iets minder dan 30 graden) in de **achterste** geleider.
- 2 Klap de windschermdeur (2) voorzichtig omlaag; **zie** afbeelding.

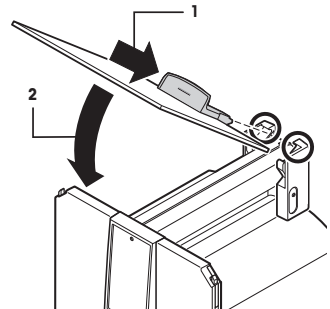

- De handgrepen (A) moeten naar buiten zijn geklapt om de zijdeuren van het windscherm te kunnen bevestigen.
- 1 Bevestig de zijdeuren van het windscherm volgens onderstaande instructies; **zie** de afbeelding hieronder.
 - 2 Bevestig de zijdeuren onder een hoek van ongeveer 30° in de 2 openingen; **zie** de afbeelding hieronder.
 - 3 Controleer of de zijdeuren correct zijn bevestigd zoals aangegeven.
 - 4 Bevestig de zijdeur zodanig dat deze in de balans in positie klikt. De zijdeur zal soepel bewegen als deze juist is bevestigd.
 - 5 Klap de handgreep van de zijdeur van het windscherm naar binnen.
 - 6 Bevestig de tweede zijdeur van het windscherm. Hiervoor geldt dezelfde procedure.
 - 7 Beweeg de zijdeuren volledig naar achteren.

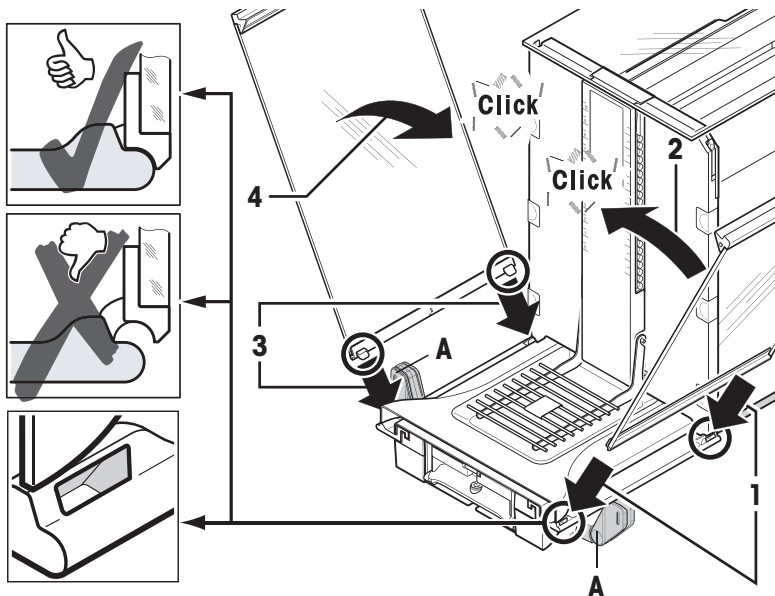

- 1 Plaats het glazen voorpaneel van het windscherm (2). Plaats het glaspaneel onder een hoek in de bodem van de balans, aan de voorzijde, totdat de twee haken van het glazen voorpaneel van het windscherm op de rollen (1) rusten.
- 2 Beweeg het glazen voorpaneel van het windscherm omhoog tot deze is gekoppeld.

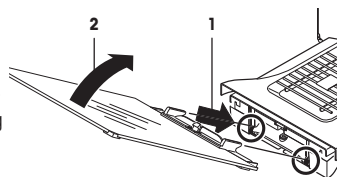

- 1 Plaats de terminalsteun.
- 2 Plaats de kabel in de geleider van de terminalsteun.
- 3 Plaats de terminalsteun in de opening in het glazen frontpaneel van het windscherm.
 - ⇒ De terminalsteun moet met een klik worden vastgeklempd.

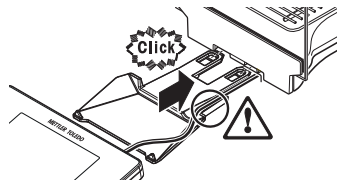

- 1 Bevestig de terminal.
- 2 Plaats de terminal in het midden van de steun.
- 3 Druk de terminal tegen de balans totdat deze soepel neerklapt aan de voorzijde van de terminalsteun.
- 4 Sluit de kabel aan op de balans.

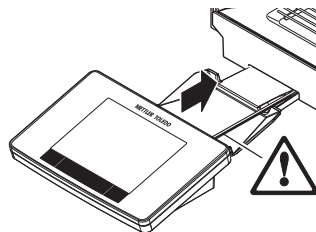



LET OP

Gevaar voor schade aan de terminal!

- De balans en terminal zijn niet aan de terminalsteun gekoppeld!
- Houd de balans en de terminal tijdens transport stevig vast.

Let op

De terminalkabel is voldoende lang om de terminal op een andere locatie in de buurt van de balans te plaatsen.

3.5 De balans aansluiten



⚠ WAARSCHUWING

Gevaar voor ernstig of fataal letsel door elektrische schok!

Contact met onderdelen die onder stroom staan, kan mogelijk fataal letsel veroorzaken. Als de balans in noodsituaties niet kan worden uitgeschakeld, kunnen mensen gewond raken of kan de balans beschadigd raken.

- 1 Gebruik voor het aansluiten van uw balans uitsluitend de bijgeleverde 3-aderige kabel met aardgeleider.
- 2 Controleer dat de hierop aangegeven spanning overeenkomt met de lokale voedingsspanning.
 - ⇒ Als dit niet het geval is, mag u de AC-adapter nooit aansluiten op de voedingsbron, maar moet u contact opnemen met een vertegenwoordiger van METTLER TOLEDO.
- 3 Sluit de balans uitsluitend aan op een 3-pins geaard stopcontact.
- 4 Gebruik uitsluitend gestandaardiseerde verlengkabels met aardgeleider in combinatie met de balans.
- 5 Verwijder de aardgeleider niet.
- 6 Controleer de kabels en de stekker op beschadigingen, en vervang beschadigde kabels en stekkers.
- 7 Zorg ervoor dat de kabels zo zijn neergelegd dat ze niet beschadigd kunnen raken en de bediening van het instrument niet hinderen.
- 8 Houd alle elektrische kabels en verbindingen uit de buurt van vloeistoffen.
- 9 Zorg ervoor dat de voedingsstekker altijd goed toegankelijk is.



LET OP

Kans op beschadiging van de AC-adapter door oververhitting!

Als de AC-adapter bedekt of omsloten wordt, is er onvoldoende koeling en zal hij oververhit raken.

- 1 Bedekt de AC-adapter niet.
- 2 Stop de AC-adapter niet in een behuizing.

De balans is voorzien van een netadapter en een landspecifieke voedingskabel. De netadapter is geschikt voor gebruik met de volgende spanningsbereiken:

100-240 V AC, 50/60 Hz.

- De balans en de terminal bevinden zich op de uiteindelijke locatie.
- 1 Sluit de AC-adapter (1) aan op de aansluitbus (2) op de achterzijde van de balans.
 - 2 Sluit de AC-adapter (1) aan op de voedingsbron.
- ⇒ Nadat de balans op de voedingsbron is aangesloten, voert het apparaat een zelftest uit, waarna het klaar is voor gebruik.

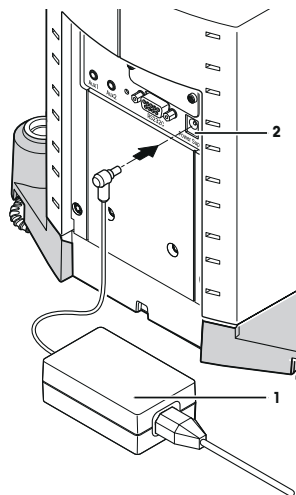

3.6 Balans opstellen

De balans inschakelen

- De balans is aangesloten op de voedingsbron.
 - De terminal en de balans zijn met elkaar verbonden.
- Druk op [⏻] om de balans in te schakelen.
- ⇒ Het display verschijnt.
- ⇒ De balans is klaar voor gebruik.



Balans waterpas zetten

De balans heeft een ingebouwde niveausensor die continu de juiste horizontale uitlijning bewaakt.

Als de balans niet helemaal waterpas staat, wordt na inschakeling van de balans een waarschuwingstekst op de balans weergegeven met het verzoek om de balans waterpas te zetten.

Als de niveausensor een onjuiste waterpasstelling detecteert, wordt het statuslampje bij de terminal rood. Er wordt een waarschuwingstekst weergegeven en een akoestische waarschuwing gegenereerd. Bovendien verschijnt in de rechterbovenhoek van het display een statuspictogram.



- 1 Klik op [**LevelGuide**] in de waarschuwingmelding om de waterpashulp te starten.
 - ⇒ Venster met peilglas wordt in realtime weergegeven.
- 2 Let op het peilglas op het scherm.
 - ⇒ De luchtbel in het peilglas is rood bij een onjuiste uitlijning.
 - ⇒ De waterpashulp geeft met rode pijlen de richting aan waarin de twee voetschroeven aan de achterzijde van de balans moeten worden gedraaid.
- 3 Draai aan de voetschroeven totdat de luchtbel zich in de binnenring van het peilglas bevindt.
 - ⇒ De luchtbel in het peilglas is groen bij een juiste uitlijning.
 - ⇒ Het statuslampje bij de terminal is groen.
- 4 Tik op [**OK**].
 - ⇒ Er wordt een melding weergegeven die aanduidt dat kalibratie van de balans wenselijk is.
- 5 Tik op [**Adjust.int**] om de balans te kalibreren.

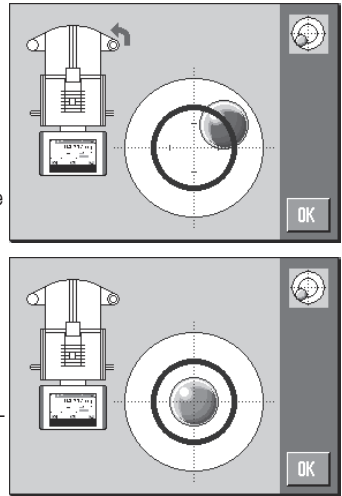

3.6.1 Bedieningshandgreep van de zijdeuren van het windscherm

Het windscherm van de balans kan worden aangepast aan de omgevingscondities, weegmethode en het te wegen materiaal.

De positie van de handgrepen bepaalt welke deuren van het windscherm (links, rechts of beide) zijn geopend.

Probeer diverse combinaties door de handgrepen omhoog of omlaag te bewegen. We raden aan om het glazen windscherm zodanig te plaatsen dat enkel de voor het laden benodigde deur is geopend. De balans werkt dan sneller omdat er minder versturende luchtstromen zijn dan met een volledig geopend glazen windscherm.

Let op

Het wordt aanbevolen om aansluitingen te maken wanneer het windscherm gesloten is.

- 1 Beweeg de handgreep van de zijdeur omlaag.
- 2 Beweeg de deuren volledig naar achteren.

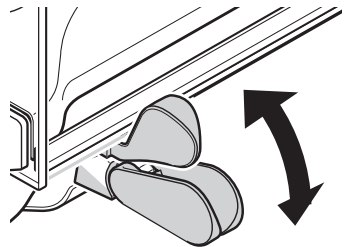

3.6.2 Een eenvoudige weging uitvoeren

Nadat de nieuwe balans in bedrijf is gesteld, kan de eerste weging worden uitgevoerd.

Om een eenvoudige weging uit te voeren, hebt u enkel de toetsen in het onderste deel van de terminal nodig. De balans heeft afzonderlijke toetsen voor nulstellen [**→0←**] en tarreren [**→T←**].

Nulstelling

- Druk op [**→0←**].
- ⇒ Nulstelling

Na nulstelling worden alle gewichten, inclusief het tarragewicht, berekend op basis van dit nieuwe nulpunt en geldt het volgende: tarragewicht = 0, nettogewicht = brutogewicht = 0.

Tarreren

Belangrijk

Een negatief gewicht is niet toegestaan. Er wordt dan een foutmelding gegenereerd. Wanneer het stabiliteitsdetectie pictogram (kleine ring links van de gewichtsweergave) niet meer brandt, is de indicatie stabiel. Het gewicht wordt weergegeven.

- Als een weegcontainer wordt gebruikt, moet de balans eerst op nul worden gesteld.

1 Plaats de container op de balans.

2 Druk op [→T←].

⇒ De balans wordt getarreed.

⇒ Het gewicht van de container wordt ingesteld als het nieuwe tarragewicht, en het eerdere tarragewicht (indien beschikbaar) wordt overschreven.

⇒ Het **Net**-display geeft aan dat alle getoonde gewichten nettogewichten zijn.



4 Onderhoud

4.1 Reiniging

Reinig de weegpan, de druppelvanger, de behuizing en de terminal van uw balans regelmatig met de bijgeleverde borstel. Het onderhoudsinterval hangt af van de geldende werkinstructies (SOP).

Houd rekening met de volgende opmerkingen:



WAARSCHUWING

Gevaar voor ernstig of fataal letsel door elektrische schok!

Contact met onderdelen die onder stroom staan, kan mogelijk fataal letsel veroorzaken. Als de balans in noodsituaties niet kan worden uitgeschakeld, kunnen mensen gewond raken of kan de balans beschadigd raken.

- 1 Koppel de balans los van de voedingsbron voordat u reinigings- en onderhoudswerkzaamheden uitvoert.
- 2 Gebruik uitsluitend een voedingskabel van METTLER TOLEDO als de kabel moet worden vervangen.
- 3 Zorg ervoor dat er geen vloeistoffen in de balans, terminal of netadapter binnendringen.
- 4 Open de balans, terminal of netadapter niet.
Deze bevatten geen onderdelen die door de gebruiker kunnen worden onderhouden.



LET OP

De balans kan beschadigd raken door onjuiste reinigingsmethodes!

De balans is gemaakt van hoogwaardige, duurzame materialen en kan beschadigd raken door bepaalde reinigingsmiddelen, oplosmiddelen of schuurmiddelen. Vloeistoffen die in de behuizing terechtkomen, kunnen de balans ook beschadigen.

- 1 Gebruik alleen water en een mild reinigingsmiddel om de balans of terminal te reinigen.
- 2 Veeg alle gemorste vloeistof onmiddellijk weg.
- 3 Zorg ervoor dat er geen vloeistoffen in het binnenwerk van de balans terechtkomen.

Reiniging

Uw balans is gemaakt van hoogwaardige, duurzame materialen en kan daarom worden gereinigd met een standaard, mild reinigingsmiddel.

Belangrijk

Alle verwijderbare ongecoate onderdelen van het buitenste windscherm zijn vaatwasserbestendig tot 80 graden.

- 1 Om de weegkamer grondig te kunnen reinigen, moet u de glaspanelen van het windscherm naar buiten draaien en ze van hun bevestigingspunten verwijderen.
- 2 Til de voorzijde van de weegpan voorzichtig omhoog uit de geleider.
- 3 Verwijder de druppelvangervan de balans.
- 4 Zorg dat deze onderdelen correct worden teruggeplaatst.

Belangrijk

Neem contact op met een vertegenwoordiger van METTLER TOLEDO voor informatie over de beschikbare onderhoudsmogelijkheden. Met regelmatig onderhoud door een erkende onderhoudstechnicus bent u verzekerd van een consistente weegnauwkeurigheid op de lange termijn en een langere levensduur van uw balans.

4.2 Afvoeren

Overeenkomstig de Europese richtlijn 2012/19/EU betreffende afgedankte elektrische en elektronische apparatuur (AEEA) mag dit apparaat niet worden afgevoerd als huishoudelijk afval. Dit geldt ook voor landen buiten de EU, op basis van de daar geldende specifieke vereisten.

Voer dit product overeenkomstig de plaatselijke voorschriften af naar het verzamelpunt dat is aangewezen voor elektrische en elektronische apparatuur. In geval van vragen kunt u contact opnemen met de verantwoordelijke autoriteiten of de leverancier waar u dit apparaat hebt gekocht. Wanneer dit apparaat wordt overgedragen aan derden (voor persoonlijk of professioneel gebruik) moet de inhoud van deze bepaling eveneens worden doorgegeven.

Uw bijdrage aan de bescherming van het milieu wordt op prijs gesteld.



5 Technische gegevens

5.1 Algemene gegevens



WAARSCHUWING

Gevaar voor ernstig of fataal letsel door elektrische schok!

Contact met onderdelen die onder stroom staan, kan mogelijk fataal letsel veroorzaken.

- 1 Gebruik uitsluitend een goedgekeurde AC-adaptor met een stroombegrensende SELV-uitgang.
- 2 Zorg voor de juiste polariteit 

Voeding

AC-adaptor:	Primair : 100 – 240 V AC, -15%/+10%, 50/60 Hz Secundair: 12 V DC \pm 3%, 2,5 A (met elektronische overbelastingsbeveiliging)
Kabel voor AC-adaptor:	3-aderig, met landspecifieke stekker
Voeding balans:	12 V DC \pm 3%, 2,5 A, maximale rimpel: 80 mVpp

Bescherming en normen

Overspanningscategorie:	II
Vervuilinggraad:	2

Bescherming:	Beschermd tegen stof en water
Normen voor veiligheid en EMC:	Zie Conformiteitsverklaring
Toepassingsbereik:	Uitsluitend voor gebruik in gesloten binnenruimtes

Omgevingscondities

Hoogte boven gemiddeld zeeniveau:	Tot 4.000 m
Omgevingstemperatuur:	5-40 °C
Relatieve luchtvochtigheid:	Max. 80% bij max. 31 °C, lineair afnemend tot 50% bij 40 °C, niet-condenserend
Opwarmtijd:	Minimaal 120 minuten nadat de weegschaal is aangesloten op de voedingsbron; bij inschakeling vanuit de stand-bymodus is de balans direct klaar voor gebruik.

Materialen

Behuizing:	Gegoten aluminium, kunststof, chroomstaal en glas
Terminal:	Gegoten zink, verchroomd en kunststoffen
SmartGrid:	Chroom-nikkel-molybdeenstaal X2CrNiMo17

1 Informacje dotyczące bezpieczeństwa

- Przez użyciem wagi należy się zapoznać z instrukcjami opisanymi w tym podręczniku.
- Zachowaj podręcznik do wykorzystania w przyszłości.
- W przypadku przekazania wagi osobom trzecim należy dotychczas ten podręcznik.

Jeśli waga nie jest używana zgodnie z instrukcjami zawartymi w tym podręczniku lub w przypadku jej modyfikacji, bezpieczeństwo użytkownika może być zagrożone, a Mettler-Toledo GmbH nie ponosi żadnej odpowiedzialności.

1.1 Objaśnienie specjalnych wyrazów i symboli ostrzegawczych

Uwagi dotyczące bezpieczeństwa są oznaczone specjalnymi wyrazami i symbolami ostrzegawczymi. Pokazują one zagrożenia dla bezpieczeństwa i ostrzeżenia. Ignorowanie uwag dotyczących bezpieczeństwa może być przyczyną obrażeń, uszkodzenia urządzenia, jego nieprawidłowego funkcjonowania i nieprawidłowych odczytów.

Wyrazy ostrzegawcze

OSTRZEŻENIE	dot. sytuacji niebezpiecznych o średnim poziomie zagrożenia, które mogą spowodować śmierć lub poważne uszkodzenia ciała, jeśli się im nie zapobiegnie.
PRZESTROGA	dot. sytuacji niebezpiecznych o niskim poziomie zagrożenia powodujących niewielkie lub umiarkowane urazy, jeśli się im nie zapobiegnie.
NOTYFIKACJA	dot. sytuacji niebezpiecznych o niskim poziomie zagrożenia powodujących uszkodzenie urządzenia, inne szkody majątkowe, nieprawidłowe działanie, zafałszowanie wyników lub utratę danych.
Uwaga	(brak symbolu) Przydatne informacje dotyczące produktu.

Symboly ostrzegawcze



Ogólne niebezpieczeństwo



Porażenie prądem

1.2 Uwagi dotyczące bezpieczeństwa szczególne dla danego produktu

Waga reprezentuje wysokiej klasy technologię i spełnia wszystkie obowiązujące przepisy bezpieczeństwa, jednak w skrajnych okolicznościach może stanowić zagrożenie. Nie otwierać obudowy wagi; nie zawiera żadnych części, które mogą być konserwowane, naprawiane lub wymieniane przez użytkownika. W przypadku wystąpienia problemów z wagą należy się skontaktować z autoryzowanym przedstawicielem firmy lub serwisem METTLER TOLEDO.

Waga została poddana testom pod kątem prowadzenia eksperymentów i innych zastosowań zgodnych z przeznaczeniem określonym w odpowiedniej instrukcji obsługi. Nie zwalnia to jednak użytkownika z odpowiedzialności za wykonywanie własnych testów naszych produktów, w zakresie przydatności metod i celów, do jakich mają być wykorzystywane.

Przeznaczenie

Waga jest przeznaczona do użytku w laboratoriach analitycznych przez wykwalifikowanych pracowników. Waga jest przeznaczona do ważenia. Wagi należy używać wyłącznie do tego celu.

Każde inne zastosowanie, jak również przekroczenie limitów określonych w charakterystyce technicznej bez pisemnej zgody firmy Mettler-Toledo GmbH zostanie uznane za niezgodne z przeznaczeniem.

Wymagania dotyczące miejsca użytkowania

Waga jest przystosowana do pracy w dobrze wentylowanych pomieszczeniach. Unikać następujących warunków eksploatacji:

- Warunki wykraczające poza parametry określone w danych technicznych

- Silne wibracje
- Bezpośredniego nasłonecznienia
- Gazy żrące
- Atmosfera wybuchowa składająca się z gazów, pary, mgły, pyłu (np. łatwopalnego)
- Silne pola elektryczne lub magnetyczne

Kwalifikacje pracowników

Nieprawidłowe użycie wagi lub chemikaliów stosowanych w analizie może doprowadzić do śmierci lub urazów. Do obsługi wagi wymagane jest następujące doświadczenie.

- Wiedza i doświadczenia w zakresie postępowania z substancjami toksycznymi i żrącymi.
- Wiedza i doświadczenia w zakresie postępowania ze standardowym sprzętem laboratoryjnym.
- Wiedza i doświadczenia w pracy zgodnie z ogólnymi zasadami bezpieczeństwa.

Obowiązki właściciela wagi

Właściciel wagi jest osobą, która używa jej do celów komercyjnych lub oddaje ją do dyspozycji swoich pracowników. Właściciel wagi jest odpowiedzialny za bezpieczeństwo produktów oraz bezpieczeństwo pracowników, użytkowników i osób trzecich.

Operator ma następujące obowiązki:

- Musi znać zasady bezpieczeństwa obowiązujące w miejscu pracy i egzekwować je.
- Musi zapewnić, że waga jest używana tylko przez wykwalifikowanych pracowników.
- Musi określić obowiązki w zakresie instalacji, eksploatacji, czyszczenia, rozwiązywania problemów i konserwacji oraz zapewnić wykonywanie tych zadań.
- Musi szkolić pracowników w regularnych odstępach czasu i informować ich o zagrożeniach.
- Musi zapewnić pracownikom niezbędny sprzęt ochronny.

Wyłącza wagę w sytuacjach awaryjnych

- Wyciąga wtyczkę z gniazdka elektrycznego.

Odzież ochronna

Podczas pracy z substancjami niebezpiecznymi i toksycznymi w laboratorium należy nosić odzież ochronną.



Podczas pracy z chemikaliami lub substancjami niebezpiecznymi należy nosić odpowiednie rękawice, a przed użyciem sprawdzić, czy nie są uszkodzone.

Uwagi dotyczące bezpieczeństwa



⚠️ OSTRZEŻENIE

Niebezpieczeństwo śmierci lub poważnych urazów w wyniku porażenia prądem!

Kontakt z częściami pod napięciem może doprowadzić do urazów lub śmierci. Brak możliwości rozłączenia wagi w sytuacjach awaryjnych może spowodować urazy ciała lub uszkodzenie urządzenia.

- 1 Do podłączenia wagi można używać wyłącznie dostarczonego trzyżyłowego przewodu zasilającego z przewodem uziemiającym.
- 2 Sprawdzić, czy wartość napięcia nadrukowana na kablu jest zgodna z napięciem lokalnej sieci.
 - ⇒ W przeciwnym razie nie można pod żadnym pozorem podłączać zasilacza AC do zasilania, lecz należy skontaktować się z przedstawicielem METTLER TOLEDO.
- 3 Wagę można podłączyć tylko do trzyżyłowego gniazda z bolcem uziemienia.
- 4 Do podłączenia wagi można stosować wyłącznie przedłużacze z przewodem uziemiającym.
- 5 Odłączanie przewodu uziemienia jest zabronione.
- 6 Sprawdzić przewody i wtyczkę pod kątem uszkodzeń; wymienić uszkodzone kable i wtyczki.
- 7 Przewody należy poprowadzić w taki sposób, aby nie uległy uszkodzeniu ani nie utrudniały obsługi urządzenia.
- 8 Wszystkie przewody elektryczne i połączenia utrzymywać z dala od cieczy.
- 9 Należy sprawdzić, czy wtyczka zasilania jest zawsze dostępna.



NOTYFIKACJA

Środowisko

Do użytku tylko w suchych pomieszczeniach.



NOTYFIKACJA

Niebezpieczeństwo uszkodzenia ekranu dotykowego szpiczastymi lub ostrymi przedmiotami!

Nie obsługiwać ekranu dotykowego szpiczastymi ani ostrymi przedmiotami. Może to spowodować uszkodzenie powierzchni ekranu dotykowego.

- Ekran dotykowy obsługuje się palcami.



NOTYFIKACJA

Ryzyko uszkodzenia wagi!

Nigdy nie rozkręcać wagi. waga nie zawiera części nadających się do naprawy przez użytkownika.

- W razie problemów prosimy o kontakt z przedstawicielem firmy METTLER TOLEDO.



NOTYFIKACJA

Niebezpieczeństwo uszkodzenia wagi z powodu użycia nieprawidłowych części!

Użycie nieprawidłowych części może spowodować uszkodzenie lub nieprawidłowe działanie wagi.

- Należy używać wyłącznie części dostarczonych razem z wagą, wymienionych na liście akcesoriów i części zapasowych Mettler-Toledo GmbH.

Więcej informacji



Odnosi się do dokumentu zewnętrznego.

2 Interfejs użytkownika

2.1 Wyświetlacz



NOTYFIKACJA

Niebezpieczeństwo uszkodzenia ekranu dotykowego spiczastymi lub ostrymi przedmiotami!

Nie obsługiwać ekranu dotykowego szpiczastymi ani ostrymi przedmiotami. Może to spowodować uszkodzenie powierzchni ekranu dotykowego.

- Ekran dotykowy obsługuje się palcami.

Podświetlany, kolorowy wyświetlacz terminala jest ekranem dotykowym, czyli ekranem reagującym na dotyk. Można go używać do wyświetlania danych, wprowadzania ustawień i wybierania funkcji poprzez dotknięcie ekranu.

Ważne

W zależności od przepisów obowiązujących w danym kraju na legalizowanych wagach mogą być podświetlone nieskalibrowane części dziesiętne.

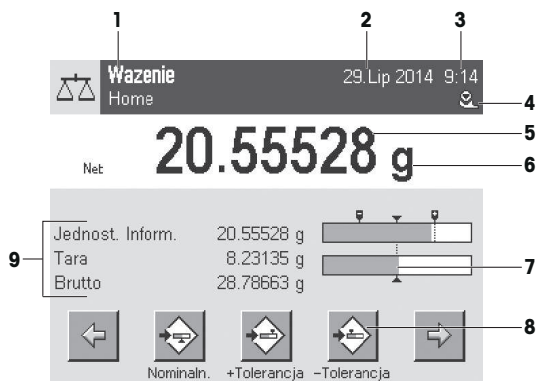

	Opis	Wyjaśnienie
1	Nazwa aplikacji	Wybierz aplikację. Menu aplikacji można wybrać, dotykając tego miejsca. Aplikację można wybrać tutaj. To samo menu można także wyświetlić przyciskiem

2	Data	Dotykając tej strefy, można zmienić datę.
3	Czas	Dotykając tej strefy, można zmienić czas.
4	Ikony stanu	Ikony stanu pokazują ważne informacje o aktualnym stanie wagi (np. nadchodzi termin przeglądu, wymagana regulacja, wymiana baterii, nieprawidłowe wypoziomowanie). Wystarczy dotknąć ikony, aby się zapoznać z wyjaśnieniem funkcji.
5	Wynik ważenia	Dotknięcie wartości masy powoduje wyświetlenie okna z wynikiem w większym formacie. Ta funkcja przydaje się przy odczytywaniu wyniku ważenia z pewnej odległości.
6	Jednostka masy	Jednostkę masy można zmienić, dotykając aktualnie wybranej jednostki, np. z mg na g .
7	SmartTrac	SmartTrac to graficzny wskaźnik naważania, który w szybki i czytelny sposób pokazuje już wykorzystany i pozostały do wykorzystania zakres ważenia.
8	Przyciski funkcyjne	Ta strefa jest przeznaczona na Przyciski Funkcyjne , które umożliwiają bezpośredni dostęp do często używanych funkcji i ustawień aplikacji. Jeśli aktywowano ponad 5 przycisków funkcyjnych, można je wybierać strzałkami.
9	Pola informacji	Ten obszar służy do wyświetlania dodatkowych informacji (pola informacji) dotyczących aktywnej aplikacji. Dotknięcie pola informacji sprawia, że Pola informacji i Przyciski Funkcyjne są wyświetlane bezpośrednio z menu. Można także uruchomić asystenta poziomowania.

Duży wyświetlacz

Przyciskiem funkcyjnym [**Wyświetl.**] można powiększyć wynik ważenia na wyświetlaczu, nadal korzystając z przycisków funkcyjnych na terminalu.



Wygaszacz ekranu

Kiedy waga nie jest używana przez 15 minut, wyświetlacz jest automatycznie przyciemniany, a piksele są wygaszane co około 15 sekund. Po ponownym użyciu wagi (np. ustawieniu obciążenia lub naciśnięciu przycisku) wyświetlacz powraca do normalnego stanu.

2.2 Pola wprowadzania danych

Pole z klawiaturą służy do wprowadzania znaków, takich jak litery, cyfry i znaki specjalne.



	Opis	Wyjaśnienie
1	Pole danych	Wyświetlanie (wprowadzonych) znaków alfanumerycznych.
2	Klawiatura	Obszar wprowadzania danych
3	Wybór	Wybór różnych układów klawiatury.

- 1 Wprowadź oznaczenie.
- 2 Potwierdź przyciskiem [OK].

	Funkcja
	Usunąć ostatni znak Dotknij jeden raz, aby umieścić kursor na końcu pola danych.

2.3 Oprogramowanie układowe

Oprogramowanie układowe steruje wszystkimi funkcjami wagi. Umożliwia dostosowanie wagi do danego środowiska pracy.

Oprogramowanie układowe jest podzielone w następujący sposób:

- Ustawienia systemu
- Ustawienia poszczególnych użytkowników
- Aplikacje
- Ustawienia poszczególnych aplikacji

Uwaga

Każde menu można w dowolnej chwili zamknąć, ponownie naciskając ten sam przycisk.

2.3.1 Ustawienia systemu

Ustawienia systemu (np. ustawienia urządzeń peryferyjnych) są niezależne od aplikacji i dotyczą całego urządzenia ważącego. Ustawienia systemu można wyświetlić, naciskając przycisk , a następnie przycisk [System].

Nawigacja:  > System

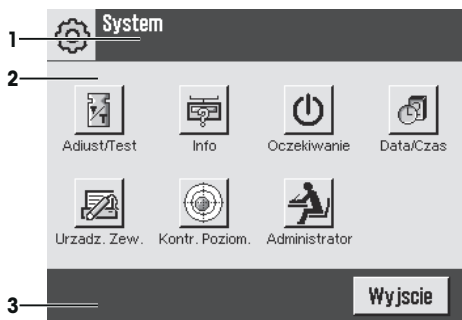

	Opis	Wyjaśnienie
1	Pasek tytułu	Na pasku tytułu wyświetlane są elementy służące do instruowania i informowania użytkownika.
2	Obszar główny	Główny obszar roboczy dla menu i aplikacji. Zawartość zależy od wybranej aplikacji lub wykonywanej operacji.
3	Pasek czynności	Na pasku czynności znajdują się przyciski służące do wykonywania wymaganych czynności, które są dostępne w aktywnym polu dialogowym (np. [Wyjscie] , [STD] , [C] , [OK]).

1 Ustawienia można zmieniać, dotykając odpowiedniego przycisku.

2 Aby zamknąć ustawienia, dotknij przycisku **[Wyjscie]**.

2.3.2 Ustawienia użytkownika

Te ustawienia można wykorzystać do tego, aby dostosować wagę do zadań i stylu pracy użytkownika.

Nawigacja:  > **[System]** > **[Ustawienia Użytkownika]**

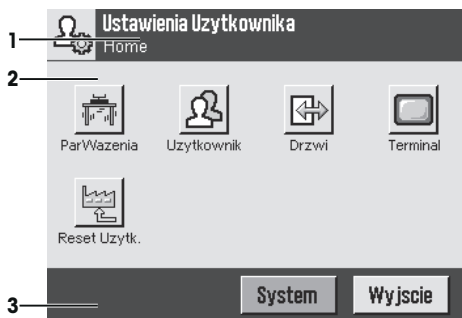

Programy

Programy to moduły oprogramowania układowego, które służą do wykonywania określonego rodzaju pomiarów masy. Dostarczane wagi mają zainstalowane różne programy. Po włączeniu wagi ładowane są: ostatni aktywny profil użytkownika i ostatnio używany program. Programy są dostępne pod przyciskiem . Instrukcje pracy w standardowych programach znajdują się w kolejnych częściach tego dokumentu.

Nawigacja: [F6]

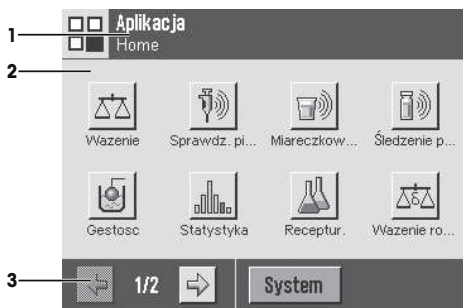

Ustawienia programu

Te ustawienia służą do tego, aby dostosować aplikację do określonych wymogów. Dostępne opcje ustawień zależą od wybranej aplikacji. Naciśnięcie przycisku [F6] otworzy wieloekranowe menu z ustawieniami dla obecnie aktywnej aplikacji. Informacje o poszczególnych opcjach ustawień są dostępne w części dotyczącej danej aplikacji.

Nawigacja: [F6]

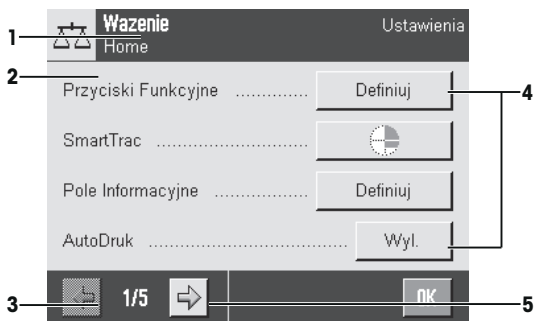

	Opis	Wyjaśnienie
1	Pasek tytułu	Na pasku tytułu wyświetlane są elementy służące do instruowania i informowania użytkownika.
2	Obszar główny	Główny obszar roboczy dla menu i aplikacji. Zawartość zależy od wybranej aplikacji lub wykonywanej operacji.
3	Pasek czynności	Na pasku czynności znajdują się przyciski służące do wykonywania wymaganych czynności, które są dostępne w aktywnym polu dialogowym (np. [Wyjście] , [STD] , [C] , [OK]).
4	Przycisk	Edytowanie i wybór ustawień (np. [Definiuj] , [Wi.] , [Wyl.]). Zawartość zależy od aplikacji.
5	Strzałka	Przyciski ze strzałkami służą do przewijania stron w przód i w tył.

- 1 Ustawienia można zmieniać, dotykając odpowiedniego przycisku.
- 2 Potwierdź przyciskiem **[OK]**.
- 3 Aby zamknąć ustawienia, dotknij przycisku **[Wyjście]**.
- 4 Aby zmienić ustawienia systemu, dotknij przycisku **[System]**.

2.4 System zabezpieczeń



NOTYFIKACJA

Zapamiętaj swoje identyfikatory i hasła!

- Bez identyfikatora lub hasła nie można uzyskać dostępu do chronionych części menu.
- Zanonuj swoje identyfikatory i hasła i trzymaj je w bezpiecznym miejscu.

Waga jest wyposażona w kompletny system zabezpieczeń, dla którego można przydzielać prawa dostępu na poziomie administratora i użytkownika. Aby uzyskać dostęp do chronionej części menu, należy wprowadzić identyfikator i hasło. W dostarczonej wadze chronione są tylko ustawienia [**Administrator**] w ustawieniach systemowych.

Po wyborze części menu chronionej identyfikatorem i hasłem zostanie wyświetlona klawiatura alfanumeryczna, która służy do wprowadzenia hasła.

- 1 Wprowadź swój identyfikator.
 - Wielkość liter ma znaczenie; można ją przełączać przyciskami [**a...z**] i [**A...Z**].
 - Aby wprowadzić liczbę, dotknij przycisku [**0...9**].
 - Nieprawidłowe wpisy można usuwać znak po znaku przyciskiem ze strzałką [←].

Uwaga

Wprowadzanie znaków można w każdej chwili przerwać, dotykając przycisku [**C**].

- 2 Po wprowadzeniu całego identyfikatora dotknij przycisk [**OK**].
 - ⇒ Zostanie wyświetlone następne okno dialogowe, w którym można wprowadzić hasło.
- 3 Wprowadź hasło (ze względów bezpieczeństwa zamiast znaków są wyświetlane gwiazdki) i potwierdź przyciskiem [**OK**].
 - ⇒ Jeśli wprowadzony identyfikator i hasło są prawidłowe, zostanie wyświetlona wybrana część menu lub rozpocznie się wybrane zadanie. Jeśli identyfikator i hasło są nieprawidłowe, zostanie wyświetlony komunikat o błędzie z prośbą o ponowne wpisanie.

3 Instalacja i przygotowanie do eksploatacji

Więcej informacji

► www.mt.com/xse-analytical

3.1 Rozpakowanie

Otwórz opakowanie z wagą. Sprawdź, czy waga nie została uszkodzona w czasie transportu. W celu złożenia reklamacji lub zgłoszenia brakujących części prosimy o pilny kontakt z przedstawicielem firmy METTLER TOLEDO.

Ważne

Zachowaj wszystkie elementy opakowania. Zapewnią one najlepszą ochronę wagi w razie konieczności transportu.

- Do wyjęcia wagi z kartonu użyj specjalnego paska.

- 1 Zdejmij pasek do podnoszenia (1).
- 2 Zdejmij górną część opakowania (2).

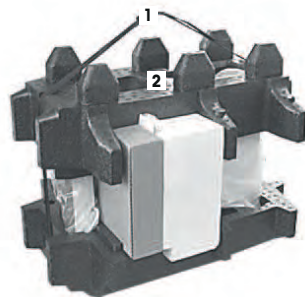

- 1 Wyjmij instrukcję obsługi (3).
- 2 Wyjmij zestaw z zasilaczem (4), przewodem zasilającym, taczką ociekową, kratownicą SmartGrid, pokrywą kratownicy SmartGrid, jednorazowym lejkiem SmartPrep i elementem ErgoClip "Basket" (koszyk do ważenia małych obiektów).
- 3 Wyjmij zestaw zawierający drzwiczki osłony przeciwwiatrowej (5) i wspornik terminala.

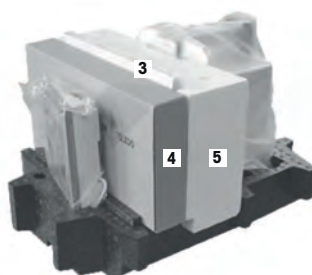

- 1 Ostrożnie wyjmij terminal (6) z dolnej części opakowania.
- 2 Zdejmij pokrywę ochronną.

Uwaga

Terminal połączony jest z wagą przewodem, więc należy go wyjąć z opakowania tylko na tyle, aby można było zdjąć pokrywę ochronną.



- 1 Umieść terminal (6) z przodu wagi.
- 2 Chwyć wagę (7) za prowadnicę lub uchwyt. Drugą ręką mocno chwyć terminal. Równomiernie wyjmij oba elementy z dolnej części opakowania (8).

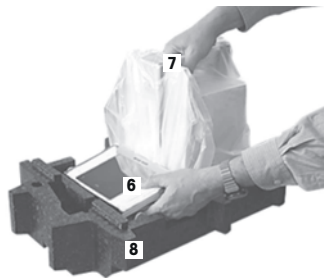

- 1 Umieść wagę wraz z terminalem w miejscu pracy.
- 2 Zdejmij osłonę z wagi.
- 3 Wyjmij zabezpieczenie transportowe (9) wspornika szalki.



3.2 Dostarczone elementy



NOTYFIKACJA

Niebezpieczeństwo uszkodzenia wagi z powodu użycia nieprawidłowych części!

Użycie nieprawidłowych części może spowodować uszkodzenie lub nieprawidłowe działanie wagi.

- Należy używać wyłącznie części dostarczonych razem z wagą, wymienionych na liście akcesoriów i części zapasowych Mettler-Toledo GmbH.

Sprawdź, czy zestaw zawiera wszystkie elementy. W standardowym wyposażeniu wagi znajdują się następujące elementy:

- Waga z terminalem
 - Interfejs szeregowy RS232C
 - Gniazdo drugiego interfejsu (opcja)
 - Przepusty do ważenia pod wagą i zabezpieczenia wagi przed kradzieżą
- Zestaw zawierający drzwiczki osłony przeciwwiatrowej i wspornik terminala
- SmartGrid
- Pokrywa SmartGrid ze stali chromowo-niklowej
- Jednorazowy lejek SmartPrep (2 szt.)
- Tacka
- Zasilacz AC z kablem odpowiednim dla kraju
- Osłona terminalu
- Pędzelek do czyszczenia
- ErgoClip Basket (koszyk do ważenia małych przedmiotów)

- Certyfikat produkcji
- Deklaracja zgodności CE
- Instrukcja obsługi lub podręcznik użytkownika; wydrukowane lub na płycie CD w zależności od kraju

3.3 Wybór miejsca

Optymalne umiejscowienie zapewni precyzyjne i niezawodne działanie wagi. Powierzchnia podłoża musi bezpiecznie utrzymać ciężar w pełni obciążonej wagi. Należy zapewnić następujące warunki pracy urządzenia:

Ważne

Jeśli waga nie jest wypoziomowana od początku, wypoziomować ją przy pierwszym uruchomieniu.

- Waga nadaje się wyłącznie do pracy w pomieszczeniach na wysokości do 4000 metrów nad poziomem morza.
- Przed włączeniem odczekać, aż wszystkie części wagi osiągną temperaturę pokojową (+5 do 40°C). Wilgotność powietrza powinna się zawierać w przedziale od 10% do 80% bez skraplania.
- Wtyczka przewodu zasilającego musi być zawsze łatwo dostępna.
- Podłoże powinno być stabilne, poziome i wolne od drgań.
- Bezpośredni dostęp światła słonecznego jest niewskazany.
- Unikać nadmiernych wahań temperatury.
- Unikać silnych przeciągów.

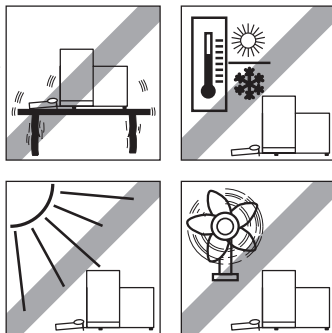

Bardziej szczegółowe informacje można znaleźć w broszurze "Prawidłowe ważenie".

3.4 Montaż wagi

- 1 Usunąć zabezpieczenie transportowe (1).
- 2 Wsunąć tackę ociekową (2).
Wsunąć tackę od przodu ponad dolną płytę, aż do podziału.

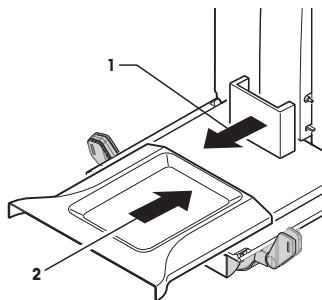

- 1 Wsunąć kratownicę SmartGrid od przodu.
- 2 Sprawdzić, czy kratownica SmartGrid (1) (2) została prawidłowo zaczepiona z obydwu stron.

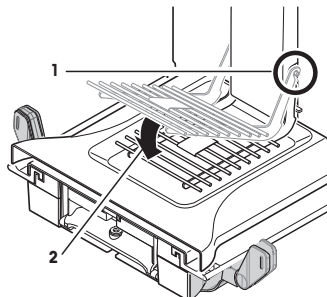

- 1 Wsuń górne drzwiczki osłony przeciwwiatrowej (1) pod kątem (nieco mniejszym niż 30 stopni) w **tylną** prowadnicę.
- 2 Ostrożnie opuść drzwiczki osłony przeciwwiatrowej (2) — **patrz** rysunek.

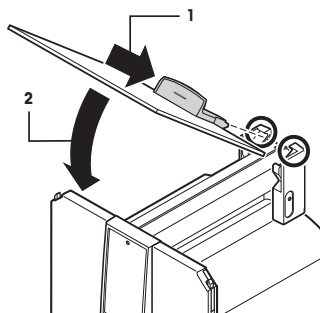

- Aby zainstalować boczne drzwiczki osłony przeciwwiatrowej, odwróć uchwyty (A) na zewnątrz.
- 1 Zamontuj boczne drzwiczki osłony przeciwwiatrowej zgodnie z poniższą instrukcją — **patrz** rysunek poniżej.
 - 2 Wstaw boczne drzwiczki w dwa otwory pod kątem ok. 30° — **patrz** rysunek.
 - 3 Sprawdź, czy boczne drzwiczki zostały poprawnie zamontowane.
 - 4 Załóż boczne drzwiczki, tak aby zaskoczyły z charakterystycznym kliknięciem. Prawidłowo założone drzwiczki poruszają się bez oporu.
 - 5 Odwróć uchwyt bocznych drzwiczek osłony przeciwwiatrowej do wewnątrz.
 - 6 Załóż drugie boczne drzwiczki osłony przeciwwiatrowej. Procedura jest taka sama.
 - 7 Odchyl boczne drzwiczki całkowicie do tyłu.

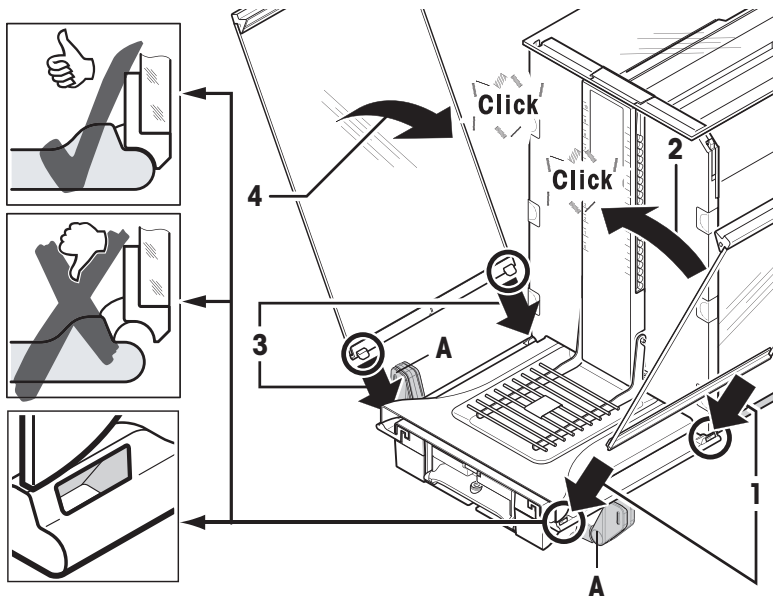

- 1 Załóż przednią szybę osłony przeciwwiatrowej (2).
W dolną część wagi, z przodu, wsuń przednią szybę pod kątem, tak aby jej oba zaczepy oparły się na rolkach (1).
- 2 Unieś przednią szybę osłony przeciwwiatrowej, aż zaskoczy.

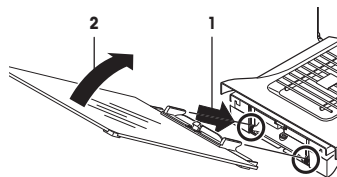

- 1 Zamontuj wspornik terminala.
- 2 Umieść przewód w prowadnicy wspornika terminala.
- 3 Zamontuj wspornik terminala w otworze przedniej szyby osłony przeciwwiatrowej.
⇒ Wspornik terminala musi zaskoczyć z kliknięciem.

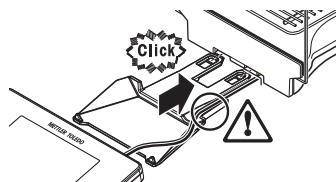

- 1 Zamontuj terminal.
- 2 Umieść terminal na środku wspornika.
- 3 Podsuń go pod wagę, tak aby łagodnie oparł się o wspornik.
- 4 Włóż przewód do wagi.

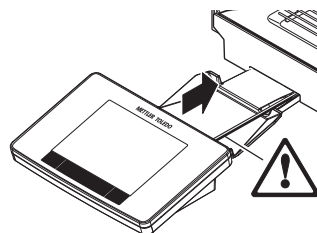

NOTYFIKACJA

Ryzyko uszkodzenia terminala!

Terminal nie jest przymocowany do wagi za pomocą wspornika!

- Podczas przenoszenia wagi zawsze trzymać mocno zarówno wagę, jak i terminal.

Uwaga

Przewód terminala ma wystarczającą długość, aby terminal można było przestawiać wokół wagi.

3.5 Podłączanie wagi



OSTRZEŻENIE

Niebezpieczeństwo śmierci lub poważnych urazów w wyniku porażenia prądem!

Kontakt z częściami pod napięciem może doprowadzić do urazów lub śmierci. Brak możliwości rozłączenia wagi w sytuacjach awaryjnych może spowodować urazy ciała lub uszkodzenie urządzenia.

- 1 Do podłączenia wagi można używać wyłącznie dostarczonego trzyżyłowego przewodu zasilającego z przewodem uziemiającym.
- 2 Sprawdzić, czy wartość napięcia nadrukowana na kablu jest zgodna z napięciem lokalnej sieci.
 - ⇒ W przeciwnym razie nie można pod żadnym pozorem podłączać zasilacza AC do zasilania, lecz należy skontaktować się z przedstawicielem METTLER TOLEDO.
- 3 Wagę można podłączyć tylko do trzyżyłowego gniazda z bolcem uziemienia.
- 4 Do podłączenia wagi można stosować wyłącznie przedłużacze z przewodem uziemiającym.
- 5 Odłączanie przewodu uziemienia jest zabronione.
- 6 Sprawdzić przewody i wtyczkę pod kątem uszkodzeń; wymienić uszkodzone kable i wtyczki.
- 7 Przewody należy poprowadzić w taki sposób, aby nie uległy uszkodzeniu ani nie utrudniały obsługi urządzenia.
- 8 Wszystkie przewody elektryczne i połączenia utrzymywać z dala od cieczy.
- 9 Należy sprawdzić, czy wtyczka zasilania jest zawsze dostępna.



NOTYFIKACJA

Ryzyko uszkodzenia zasilacza AC wskutek przegrzania!

W przypadku przykrycia zasilacza AC lub umieszczenia go w pojemniku zasilacz może ulec przegrzaniu wskutek niedostatecznego chłodzenia.

- 1 Nie wolno przykrywać zasilacza AC.
- 2 Nie wolno umieszczać zasilacza AC w pojemniku.

Waga została wyposażona w zasilacz AC/DC i przewód zasilania odpowiedni dla danego kraju. Zasilacz AC/DC jest odpowiedni dla zakresu napięć:

100-240 V AC, 50/60 Hz

- Waga i terminal są na swoich docelowych miejscach.
 - 1 Podłącz zasilacz (1) do gniazda (2) z tyłu wagi.
 - 2 Podłącz zasilacz (1) do zasilania.
- ⇒ Po podłączeniu do zasilania waga wykona autotest i będzie gotowa do użycia.

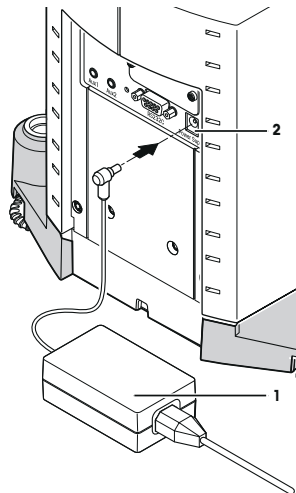

3.6 Konfiguracja wagi

Włączenie wagi

- Waga jest podłączona do zasilania.
 - Terminal został podłączony do wagi.
- Aby je włączyć, naciśnij przycisk [⏻].
- ⇒ Wyświetlacz zostanie włączony.
- ⇒ Waga jest gotowa do pracy.



Poziomowanie wagi

Wbudowany czujnik poziomu stale sprawdza, czy waga jest ustawiona równo w poziomie.

Jeśli waga nie została dokładnie wypoziomowana, po jej włączeniu na krótko zostanie wyświetlony tekst ostrzegawczy z przypomnieniem o wypoziomowaniu wagi.

Jeśli czujnik poziomu wykryje nieprawidłowe wypoziomowanie, lampka stanu na terminalu zaświeci się na czerwono. Zostanie wygenerowane ostrzeżenie w formie tekstowej i dźwiękowej. W prawym górnym rogu wyświetlacza pojawi się także ikona stanu.



- 1 Aby uruchomić asystenta poziomowania, dotknij przycisku **[Asystent poziomowania]** w komunikacie ostrzegawczym.
 - ⇒ Okno z poziomicyą jest wyświetlane w czasie rzeczywistym.
- 2 Obserwuj poziomicyą na ekranie.
 - ⇒ Czerwony pęcherzyk powietrza na poziomicy oznacza, że waga nie jest dobrze wyważona.
 - ⇒ Asystent poziomowania pokazuje czerwonymi strzałkami, w którym kierunku należy obrócić dwie nóżki z tyłu wagi.
- 3 Przekręcaj nóżki do czasu, aż pęcherzyk powietrza poziomici znajdzie się w wewnętrznym okręgu.
 - ⇒ Zielony pęcherzyk powietrza na poziomicy oznacza, że waga jest dobrze wyważona.
 - ⇒ Lampka stanu na terminalu zaświeci się na zielono.
- 4 Dotknij przycisku **[OK]**.
 - ⇒ Wyświetlony zostanie komunikat z poleceniem regulacji wagi.
- 5 Dotknij przycisku **[Adjust.wew]**, aby przeprowadzić regulację wagi.

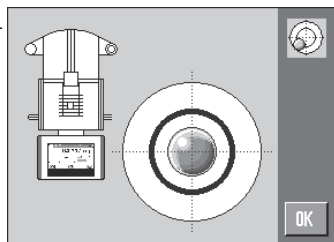
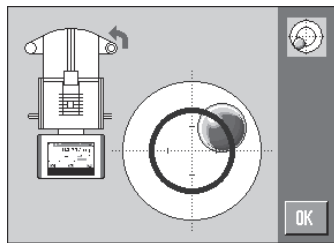

3.6.1 Uchwyt do obsługi bocznych drzwiczek osłony przeciwwiatrowej

Osłonę przeciwwiatrową wagi można dostosować do warunków otoczenia, metody ważenia i ważonego materiału.

Od pozycji uchwytów zależy, które drzwiczki osłony przeciwwiatrowej (lewe, prawe lub oboje) się otwierają.

Przesuwając uchwyty w górę i w dół, można wypróbować różne kombinacje ustawień. Zalecamy takie ustawienie szklanej osłony przeciwwiatrowej, aby otwierały się tylko te drzwiczki, które są potrzebne do ładowania. W ten sposób waga będzie działać szybciej, ponieważ niepożądany przepływ powietrza jest mniejszy niż w przypadku całkowicie otwartej osłony przeciwwiatrowej.

Uwaga

Połączenia najlepiej jest wykonać przy zamkniętej osłonie przeciwwiatrowej.

- 1 Przesław uchwyt bocznych drzwiczek do dołu.
- 2 Odchyl drzwiczki całkowicie do tyłu.

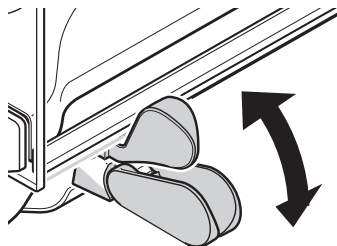

3.6.2 Wykonanie prostego ważenia

Po uruchomieniu nowej wagi można wykonać pierwsze ważenie.

Do prostego ważenia potrzebne są tylko klawisze znajdujące się w dolnej części terminala. Waga ma oddzielne klawisze służące do zerowania **[→0←]** i tarowania **[→T←]**.

Zerowanie

– Naciśnij przycisk [**→0←**].

⇒ Zerowanie

Po wyzerowaniu wszystkie wskazania wagi (również tary) dotyczą nowego punktu zerowego i obowiązują następujące wartości: masa tara = 0, masa netto = masa brutto = 0.

Tarowanie

Ważne

Nie dopuszcza się ujemnych wartości masy. W takim przypadku zostanie wygenerowany komunikat o błędzie. Po zgaśnięciu ikony czujnika stabilności (mały pierścień po lewej stronie wyświetlacza masy) odczyt jest stabilny. Jest wyświetlany wynik pomiaru masy.

- W przypadku użycia pojemnika do ważenia najpierw wyzerować wagę.

1 Umieść pojemnik na wadze.

2 Naciśnij przycisk [**→T←**].

⇒ Waga jest tarowana.

⇒ Waga pojemnika jest ustawiana jako nowa waga tara, a (ewentualna) poprzednia waga tara jest nadpisywana.

⇒ Wyświetlacz **Net** sygnalizuje, że wszystkie pokazywane wagi są wagami netto.



4 Konserwacja

4.1 Czyszczenie

Okresowo należy czyścić szalkę, tackę, obudowę i terminal wagi, używając załączonego pędzelka. Odstęp czasu między konserwacjami zależy od standardowej procedury operacyjnej.

Należy przestrzegać następujących zaleceń:



⚠ OSTRZEŻENIE

Niebezpieczeństwo śmierci lub poważnych urazów w wyniku porażenia prądem!

Kontakt z częściami pod napięciem może doprowadzić do urazów lub śmierci. Brak możliwości rozłączenia wagi w sytuacjach awaryjnych może spowodować urazy ciała lub uszkodzenie urządzenia.

- 1 Przed czyszczeniem i konserwacją odłączyć wagę od zasilania.
- 2 W razie wymiany przewodu zasilającego stosować wyłącznie przewód firmy METTLER TOLEDO.
- 3 Upewnij się, że żadna ciecz nie przedostanie się do wagi, terminala ani zasilacza AC.
- 4 Nie wolno rozkręcać wagi, terminala ani zasilacza AC. Urządzenia te nie zawierają części nadających się do naprawy przez użytkownika.



NOTYFIKACJA

Niebezpieczeństwo uszkodzenia wagi z powodu zastosowania nieprawidłowych metod czyszczenia!

Waga jest wykonana z wysokiej jakości, odpornych materiałów i dlatego można ją uszkodzić pewnymi środkami czyszczącymi, rozpuszczalnikami lub materiałami trącymi. Jeśli ciecz przedostanie się do obudowy, może uszkodzić wagę.

- 1 Do czyszczenia wagi lub terminala należy używać wyłącznie łagodnych detergentów.
- 2 Wszelkie rozlewy cieczy należy usuwać.
- 3 Do wnętrza wagi nie może przedostać się żadna ciecz.

Czyszczenie

Waga wykonana jest z odpornych materiałów wysokiej jakości i dlatego można ją czyścić ogólnie dostępnymi środkami o średniej sile.

Ważne

Wszystkie zdejmowane, niepowlekane części zewnętrznej osłony przeciwwiatrowej można myć w zmywarce w temperaturze do 80 stopni.

- 1 W celu dokładnego wyczyszczenia komory ważenia odchyl szklane panele osłony i wyciągnij je z uchwytów.
- 2 Ostrożnie unieś przednią część szalki i wyjmij ją z prowadnicy.
- 3 Wyjmij taczkę z wagi.
- 4 Po ponownym założeniu sprawdź, czy te części są dobrze ustawione.

Ważne

Aby poznać aktualną ofertę serwisową, prosimy o kontakt z przedstawicielem METTLER TOLEDO — regularna konserwacja wagi przez autoryzowanego pracownika serwisu zapewni niezmienną precyzję ważenia i wydłuży żywotność użytkową wagi.

4.2 Utylizacja

Zgodnie z dyrektywą europejską 2012/19/EU dotyczącą zużytego sprzętu elektrycznego i elektronicznego (WEEE) urządzenia nie należy wyrzucać razem z odpadami komunalnymi. Dotyczy to także państw spoza Unii Europejskiej zgodnie z przepisami prawa obowiązującymi na ich terytorium.

Prosimy o utylizację niniejszego produktu zgodnie z lokalnymi uregulowaniami prawnymi: w punktach zbiórki urządzeń elektrycznych i elektronicznych. W razie pytań prosimy o kontakt z odpowiednim urzędem lub dystrybutorem, który dostarczył niniejsze urządzenie. Jeśli urządzenie to zostanie przekazane stronie trzeciej (do użytku prywatnego lub firmowego), należy również przekazać niniejsze zobowiązanie.

Dziękujemy za Państwa wkład w ochronę środowiska.



5 Dane techniczne

5.1 Dane ogólne



OSTRZEŻENIE

Niebezpieczeństwo śmierci lub poważnych urazów w wyniku porażenia prądem!

Kontakt z częściami pod napięciem może doprowadzić do urazów lub śmierci.

- 1 Używać tylko zatwierdzonego zasilacza AC z wyjściem prądowym SELV.
- 2 Zapewnić właściwą polaryzację 

Zasilanie

Zasilacz:

Pierwotny: 100 – 240 V AC, -15%/+10%, 50/60 Hz
Wtórny: 12 V DC $\pm 3\%$, 2.5 A (z elektronicznym zabezpieczeniem przeciążeniowym)

Przewód do zasilacza AC:

3-żyłowy z wtyczką specyficzną dla kraju odbiorcy

Zasilanie wagi:

12 V DC $\pm 3\%$, 2.5 A, maksymalna pulsacja: 80 mVpp

Zabezpieczenia i standardy

Kategoria przepięciowa:

II

Stopień zanieczyszczenia:

2

Zabezpieczenie:

Zabezpieczenie przed kurzem i wodą

Standardy bezpieczeństwa i EMC:

Patrz Deklaracja zgodności

Zakres zastosowań:

Do używania tylko w zamkniętych pomieszczeniach

Warunki otoczenia

Wysokość nad poziomem morza:

Do 4000 metrów

Temperatura otoczenia:

5–40°C

Względna wilgotność powietrza:

Maks. 80% przy maks. temp. 31°C, liniowe obniżanie do 50% przy 40°C, bez skraplania

Czas rozgrzewania:

Co najmniej **120** minut po podłączeniu wagi do zasilania; po włączeniu ze stanu czuwania waga jest gotowa do pracy od razu

Materiały

Obudowa:

Odlew aluminiowy, plastik, stal chromowa i szkło

Terminal:

Odlew cynkowy, powłoka chromowa i plastik

SmartGrid:

Stal chromowo-niklowo-molibdenowa X2CrNiMo17

GWP®

Good Weighing Practice™

GWP® is the global weighing standard, ensuring consistent accuracy of weighing processes, applicable to all equipment from any manufacturer. It helps to:

- Choose the appropriate balance or scale
- Calibrate and operate your weighing equipment with security
- Comply with quality and compliance standards in laboratory and manufacturing

 www.mt.com/GWP

www.mt.com/xse-analytical

For more information

Mettler-Toledo GmbH

Im Langacher 44
8606 Greifensee, Switzerland
www.mt.com/contact

Subject to technical changes.
© Mettler-Toledo GmbH 11/2016
30251322F da, it, nl, pl



30251322